

playground equipment and fitness

playcity

Game

Playing is one of the basic needs not only of a child and what is more important than playing outside, nowadays under domination of television and virtual social networks. Public playgrounds are places where people of different generations and social groups meet; there are created relationships that are important for every person as well as for the identity of a place. Active exercise rather than passive entertainment, this is a place, which does not offer ready-made solutions, but inspires to create your own ones. Education towards a positive approach to life, openness and cooperation with others, influencing the taste of a child through the quality concept and sophisticated and beautiful detail in connection with the site; that is the ambition of the brand Playcity.

Generation

Playcity thinks not only of children, it also tries to provide equipment for the activity of teenagers, adults and seniors. Children experience their fairy tales under chestnut trees, teens try their continuously improving urban mobility, adults leave boring gyms and seniors forget the meaning of passivity. The aim of Playcity is active urban space, anywhere.

Design

Each playground is not just a set of more or less functional features but due to its size it is an important element in the urban environment. The distinctive design that meets all functional and safety criteria also brings an undeniable aesthetic value, high-quality shape also plays an inconsiderable part in the creation of human's taste and aesthetic perception. The individual play features and also entire sets have to look good as they are, and if necessary put the finishing touches to a certain place by its design, to be subordinate sometimes, dominate at other times. Playful, calming, outstanding or discreet, always with a modern design. Safety and compliance with all standards is an obvious quality of Playcity play features.

Quality

We combine the best materials, which are further continuously tested. We draw from two sources, on one hand it is our years of experience, on the other hand it is our permanent effort to upgrade the materials. Only the best ones pass. Function, durability and the price, of course.

We appreciate our cities and that is why we try to make them more active and more beautiful wherever they are.

Das Spiel

Spielen gehört zu den Grundbedürfnissen nicht nur der Kinder, sondern auch der Erwachsenen und was ist in der heutigen Zeit des übermäßigen Fernsehens wichtiger, als draußen zu spielen. Öffentliche Spielplätze sind Treffpunkte für Leute unterschiedlicher Alters- und Sozialgruppen. Dort entstehen Beziehungen, die für jeden Menschen wichtig sind und die Identität des Treffpunktes verstärken. Aktive Bewegung anstatt passiver Unterhaltung, ein Raum, der keine fertigen Lösungen bringt, sondern zur Bildung eigener Ideen inspiriert, das alles kann man an diesen Plätzen finden. Die Erziehung zu einer positiven Lebenseinstellung, Aufgeschlossenheit und zur Gemeinsamkeit, ein gutes Konzept, das zusammen mit durchdachten und schönen Details die Kinderentwicklung positiv beeinflusst, das alles gehört zu den Ambitionen der Marke Playcity.

Die Generation

Playcity denkt nicht nur an die Kinder, sondern sucht auch aktive Lösungen für Teenager, Erwachsene und Senioren. Die Kinder spielen und erleben eigene Märchengeschichten, die Heranwachsenden fordern ihr Geschick heraus, die Erwachsenen verlassen das langweilige Fitnesszentrum und die Senioren vergessen ihre Passivität. Das Ziel von Playcity ist es, wirklich überall aktive städtische Räume zu schaffen.

Das Design

Jeder Spielplatz ist nicht nur eine Sammlung von mehr oder weniger funktionalen Elementen, sondern dank seiner Größe ein bedeutendes Element der städtischen Umgebung. Das markante Design, das alle Funktions- und Sicherheitskriterien erfüllt, hat einen unbestreitbaren ästhetischen Wert und die hochwertige Gestaltung zeugt von Geschmack und ästhetischer Empfindung. Einzelne Spielelemente, sowie die komplexe Anlage müssen gut aussehen und je nach Bedarf dem Raum eine Form geben. Das eine Mal müssen sie sich der Umgebung anpassen, das andere Mal dominieren sie. Verspielt, beruhigend, markant oder subtil, immer mit einem modernen Design. Die Sicherheit sowie Einhaltung aller Normen und Vorschriften ist für die Spielelemente von Playcity selbstverständlich.

Die Qualität

Wir kombinieren die besten Materialien, die auch kontinuierlich getestet werden. Wir schöpfen aus zwei Quellen, auf der einen Seite aus unserer langjährigen Erfahrung und andererseits aus dem permanenten Bemühen die Materialien weiterzuentwickeln. Nur das Beste, hinsichtlich Funktion, Widerstandsfähigkeit und natürlich des Preises, wird von uns ausgewählt.

Wir schätzen und bewundern unsere Städte, also versuchen wir sie aktiver und schöner zu gestalten, wo immer sie sich auch befinden.

Juego

Jugar es una de las necesidades básicas del niño, hoy en día se hace más necesario que nunca jugar al aire libre para combatir el sedentarismo que provoca la dominación de la televisión, las redes sociales y los nuevos hábitos de vida. No olvidemos que cada día hay más niños obesos en las sociedades desarrolladas. Los terrenos de juegos públicos son un lugar de encuentro para personas de diferentes generaciones y grupos sociales, allí es donde se crean relaciones tan importantes para todas las personas y, consecuentemente, se forma la identidad del lugar. El movimiento activo en lugar de entretenimiento pasivo, un espacio que no ofrece soluciones hechas, si no que inspira a crear las suyas propias. La educación hacía la actitud mental positiva, la diversión compartida y la cooperación con otros; proporcionar espacios lúdicos que fomenten el desarrollo tanto físico, como de la personalidad equilibrada del niño, donde pueda hacer ejercicio divirtiéndose, donde pueda relacionarse con otros niños y desarrollar sus habilidades sociales y psicomotrices al aire libre eso es la ambición de la marca Playcity.

Generación

Playcity no piensa sólo en los niños, quiere ofrecer un equipamiento también a los adolescentes, adultos y personas mayores. Los niños viven sus cuentos de hadas bajo los castaños, los adolescentes prueban sus habilidades urbanas, los adultos abandonan el gimnasio aburrido y a las personas mayores se les olvida el significado de la palabra "sedentarismo". El objetivo de Playcity es proporcionar un espacio urbano activo dondequiera.

Diseño

Un área de juegos no es sólo un conjunto de elementos más o menos funcionales, sino que constituye un elemento importante del entorno urbano. Un diseño distintivo que cumpla con todos los criterios funcionales y de seguridad aporta también un valor estético innegable. El diseño de calidad forma una parte no despreciable en la creación del gusto y de la percepción humana de la estética. Los componentes individuales del juego tanto como los conjuntos deben quedar bien por sí mismos, y en su caso, el diseño debe dar forma al espacio. Sea el juego juguetón, calmante, expresivo o discreto – siempre con un diseño moderno. La seguridad y el cumplimiento con todas las normativas es la característica de todos los elementos de juego Playcity.

Calidad

Combinamos los mejores materiales, los sometemos a pruebas continuamente. Nos basamos en dos fuentes, de una parte en nuestra experiencia de muchos años, de otra parte en uso de materiales innovadores. Eligiendo los mejores materiales y los que ofrecen una mayor durabilidad y funcionalidad, sin perder de vista la seguridad y el precio.

Valoramos a nuestras ciudades e intentamos hacerlas más bonitas dondequiera que estén.





index

playcité

08 – 27 • rob roy

28 – 59 • rob roy natura

60 – 89 • pipe age

90 – 101 • araknea

102 – 111 • tay play

112 – 119 • gemo

120 – 139 • minio

140 – 153 • moveo

fitness

154 – 173 • factory

parkour

174 – 189 • flux



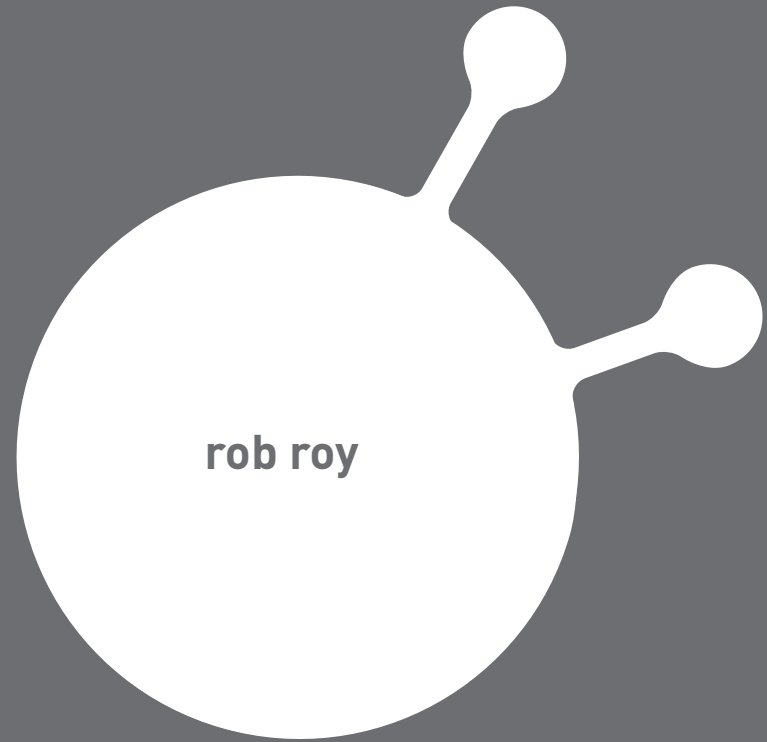

rob roy



alroy 13



selroy 13



mungo 14



beven 14



gall 15



lanark 16



harkin 16



hagan 17



oran 18



tormod 18



calum 19



genet 19



nobyn 20



galbyn 20



lonbyn 21



21 erse



22 ewan



22 effie



23 eran



23 flan



24 flanap



24 flantor



25 innis



25 edryd

rob roy

EN

Rob Roy is a product line with functional design, where each part has its function and use. It combines aesthetic and qualitative benefits of acacia wood with advantages of high performance industrial materials. Its distinctive appearance is based on the contrast of organic acacia trunk lines and exact shapes of plastic and steel parts. Rob Roy is designed to be resistant to weather and normal wear and tear.

The bearing structure is made of acacia shaped prisms 100 x 150 mm, entertainment attractions of hot-dip galvanized steel pipes, HDPE plastic sheets, ropes with steel core, galvanized strength chains, stainless steel slides. Stainless steel fasteners, joints covers. Anchoring into concrete footings.

DE

Rob Roy ist eine Produktionsreihe mit einem Funktionsdesign, wo jedes Teil eine Funktion und Verwendung hat. Diese Reihe verbindet ästhetische und qualitative Vorteile des Akazienholzes mit den Vorteilen von hochwiderstandsfähigen industriellen Materialien. Die einzigartige Gestalt entsteht aus dem Kontrast der organischen Linien der Akazienstämme und den exakten Kunststoff- und Stahlformen. Rob Roy ist so konzipiert, dass es witterungsbeständig ist und die Abnutzung und den Verschleiß mindert.

Die Tragkonstruktion besteht aus Akazienholzstreben 100 x 150 mm, das Spielelement aus feuerverzinkten Stahlrohren, Kunststoffplatten HDPE, Herkulesseilen, galvanisierten Ketten, Edelstahlrutschen, Edelstahl-Verbindungsmaterialien und Abdeckkappen. Verankerung der Konstruktionsteile im Betonfundament.

ES

Rob Roy es una línea de productos con un diseño funcional, donde cada parte tiene su función y uso. Combina los beneficios estéticos y cualitativos de la madera de acacia con ventajas de los materiales industriales de alta durabilidad. Su aspecto distintivo se basa en el contraste de las líneas orgánicas de troncales de acacia y formas exactas de las piezas de plástico y acero. Rob Roy está diseñado para ser resistente a la intemperie y al desgaste por el uso habitual.

La estructura portante es de prismas de acacia de 100 x 150 mm, elementos de juegos de tubos de acero galvanizado por inmersión en caliente, láminas de plástico HDPE, cuerdas con núcleo de acero, cadenas galvanizadas de resistencia, toboganes de acero inoxidable. Tornillería de acero inoxidable y tapones de seguridad. Anclaje en pie de hormigón.





alroy



selroy

12 13
rob roy



* topsoil, tamped area
Gras, feste Oberfläche
césped, superficie apisonada

alroy / RR-0139-00

Climbing frame with a slide
Kletterelement mit Rutsche
Torre tobogán con trepa y muro de escalada

age group / altersgruppe / grupo de edad: **3-14**
dimensions / gröÙe / dimensiones (m): **2,8 x 1,2 x 2,4**
required area / benötigte fläche / superficie necesaria: **6,3 x 4,2**
minimum shock-absorbing surface (sq m) / aufpralldämmende minimale oberfläche / área de seguridad (m²): **21***
maximum fall height / maximale fallhöhe / altura máxima de caída (m): **0,95**
number of users / anzahl der nutzer / número de usuarios recomendado: **5**

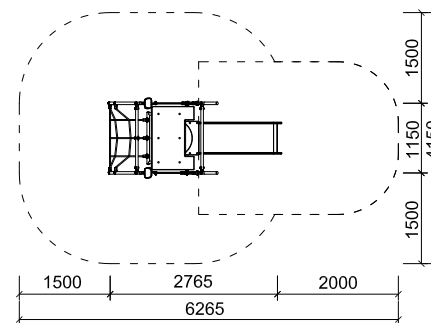

selroy / RR-0149-00

Climbing frame with a roof and a slide
Überdachtes Kletterelement mit Rutsche
Torre tobogán cubierta por un techo con trepa y muro de escalada

age group / altersgruppe / grupo de edad: **3-14**
dimensions / gröÙe / dimensiones (m): **2,8 x 1,2 x 2,4**
required area / benötigte fläche / superficie necesaria: **6,3 x 4,2**
minimum shock-absorbing surface (sq m) / aufpralldämmende minimale oberfläche / área de seguridad (m²): **21***
maximum fall height / maximale fallhöhe / altura máxima de caída (m): **0,95**
number of users / anzahl der nutzer / número de usuarios recomendado: **5**

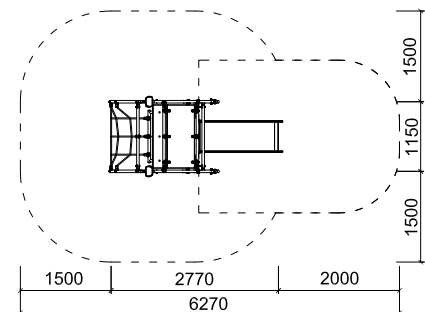

rob roy



mungo



beven

mungo / RR-0056-00

Climbing frame with a slide
Kletterelement mit Rutsche
Torre tobogán con muro de escalada

age group / altersgruppe / grupo de edad: **3–14**
dimensions / gröÙe / dimensiones (m): **3,7 x 1,9 x 3,3**
required area / benötigte fläche / superficie necesaria: **7,3 x 5,0**
minimum shock-absorbing surface (sq m) / aufpralldämmende minimale oberfläche / área de seguridad (m²): **25,3**
maximum fall height / maximale fallhöhe / altura máxima de caída (m): **2,3**
number of users / anzahl der nutzer / número de usuarios recomendado: **4**

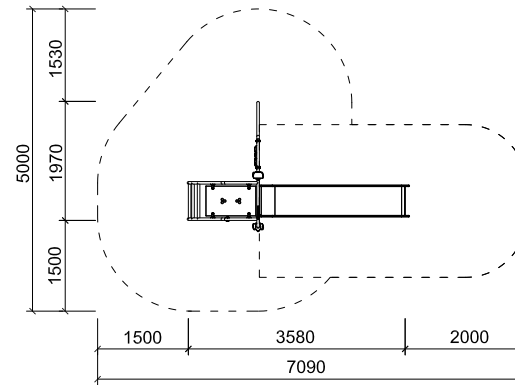

Little house
Spielhaus
Casita

age group / altersgruppe / grupo de edad: **3–6**
dimensions / gröÙe / dimensiones (m): **1,2 x 1,5 x 1,6**
required area / benötigte fläche / superficie necesaria: **4,2 x 4,5**
minimum shock-absorbing surface (sq m) / aufpralldämmende minimale oberfläche / área de seguridad (m²): **0,0**
maximum fall height / maximale fallhöhe / altura máxima de caída (m): **0,50**
number of users / anzahl der nutzer / número de usuarios recomendado: **4**

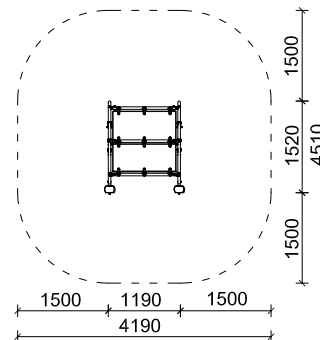



14 15
rob roy



gall / RR-0060-00

Climbing frame

Kletterelement

Conjunto de trepas, escalada y equilibrio

age group / altersgruppe / grupo de edad: 3–14

dimensions / gröÙe / dimensiones (m): 5,1 x 6,9 x 3,7

required area / benötigte fläche / superficie necesaria: 8,6 x 9,9

minimum shock-absorbing surface (sq m) / aufpralldämmende minimale oberfläche / área de seguridad (m²): 63,8

maximum fall height / maximale fallhöhe / altura máxima de caída (m): 2,8

number of users / anzahl der nutzer / número de usuarios recomendado: 20

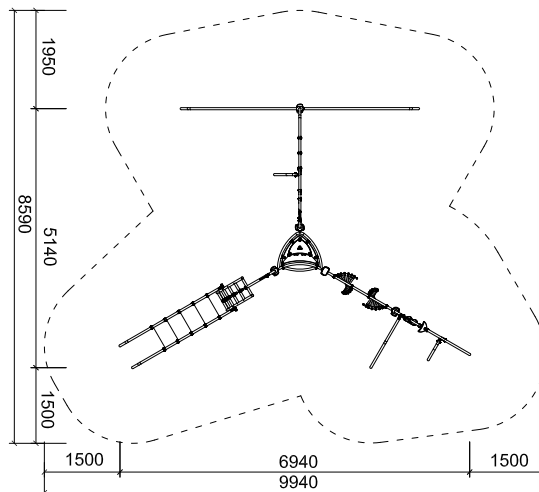

rob roy



lanark / RR-0054-00

Climbing frame
Kletterelement
Conjunto de trepas, escalada y equilibrio

age group / altersgruppe / grupo de edad: **3-14**
dimensions / gröÙe / dimensiones (m): **4,1 x 3,6 x 3,7**
required area / benötigte fläche / superficie necesaria: **8,1 x 6,7**
minimum shock-absorbing surface (sq m) / aufpralldämmende minimale oberfläche / área de seguridad (m²): **45,4**
maximum fall height / maximale fallhöhe / altura máxima de caída (m): **2,8**
number of users / anzahl der nutzer / número de usuarios recomendado: **14**

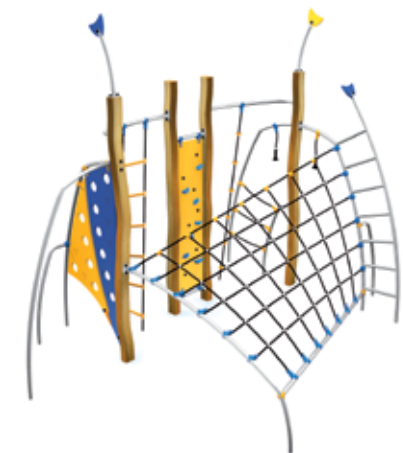
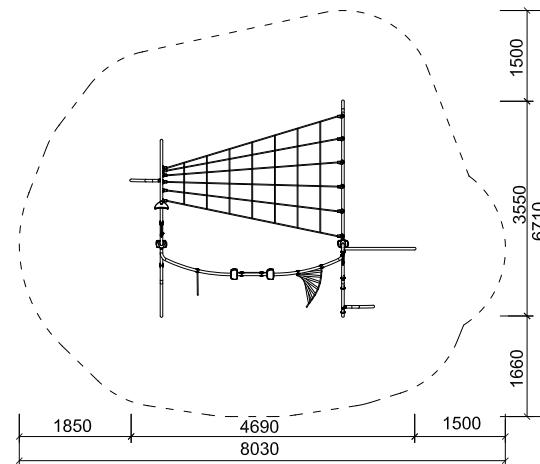

harkin / RR-0106-00

Climbing frame
Kletterelement
Conjunto de trepas, escalada y equilibrio

age group / altersgruppe / grupo de edad: **3-14**
dimensions / gröÙe / dimensiones (m): **4,1 x 3,8 x 3,3**
required area / benötigte fläche / superficie necesaria: **7,1 x 7,1**
minimum shock-absorbing surface (sq m) / aufpralldämmende minimale oberfläche / área de seguridad (m²): **35,0**
maximum fall height / maximale fallhöhe / altura máxima de caída (m): **2,3**
number of users / anzahl der nutzer / número de usuarios recomendado: **9**

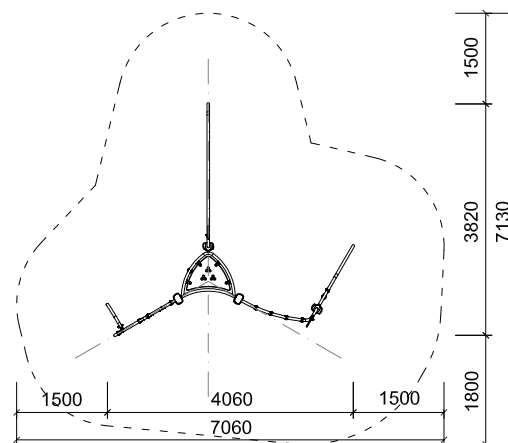



hagan



16 17
rob roy



hagan / RR-0105-00

Climbing frame
Kletterelement
Conjunto de trepa

age group / altersgruppe / grupo de edad: 3-14

dimensions / gröÙe / dimensiones (m): 2,3 x 4,2 x 3,3

required area / benötigte fläche / superficie necesaria: 5,8 x 7,2

minimum shock-absorbing surface (sq m) / aufpralldämmende minimale oberfläche / área de seguridad (m²): 30,0

maximum fall height / maximale fallhöhe / altura máxima de caída (m): 2,3

number of users / anzahl der nutzer / número de usuarios recomendado: 9

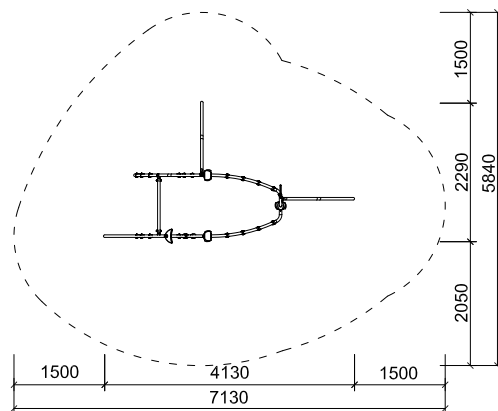

rob roy



oran



tormod

oran / RR-0107-00

Climbing frame
Kletterelement
Conjunto de trepa y equilibrio

age group / altersgruppe / grupo de edad: **3-14**
 dimensions / gröÙe / dimensiones (m): **3,6 x 2,5 x 3,3**
 required area / benötigte fläche / superficie necesaria: **6,7 x 6,0**
 minimum shock-absorbing surface (sq m) / aufpralldämmende minimale oberfläche /
 área de seguridad (m²): **30,0**
 maximum fall height / maximale fallhöhe / altura máxima de caída (m): **2,3**
 number of users / anzahl der nutzer / número de usuarios recomendado: **7**

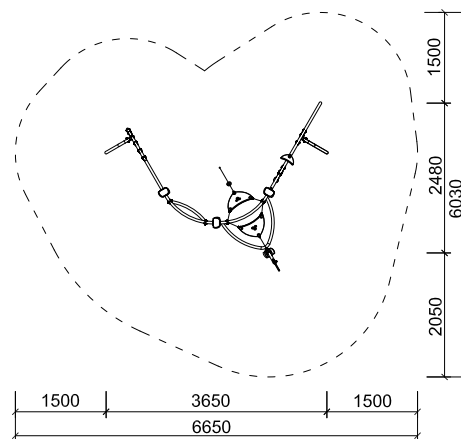

tormod / RR-0057-00

Climbing frame
Kletterelement
Conjunto de trepa, escalada y equilibrio

age group / altersgruppe / grupo de edad: **3-14**
 dimensions / gröÙe / dimensiones (m): **2,9 x 1,8 x 3,7**
 required area / benötigte fläche / superficie necesaria: **6 x 4,8**
 minimum shock-absorbing surface (sq m) / aufpralldämmende minimale oberfläche /
 área de seguridad (m²): **26,0**
 maximum fall height / maximale fallhöhe / altura máxima de caída (m): **2,3**
 number of users / anzahl der nutzer / número de usuarios recomendado: **5**

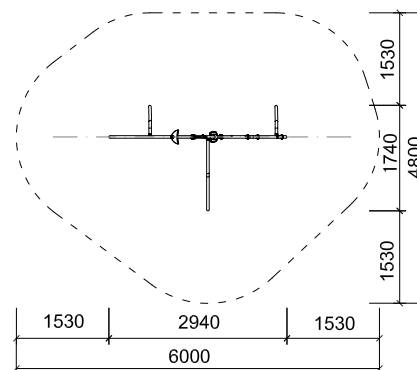



calum



genet

18 19
rob roy



calum / RR-0140-00

Circular climbing frame
Kletterelement – Kreis
Estructura de trepa circular

age group / altersgruppe / grupo de edad: **3–14**
 dimensions / gröÙe / dimensiones (m): **2,2 x 2,2 x 2,4**
 required area / benötigte fläche / superficie necesaria: **6,2 x 6,2**
 minimum shock-absorbing surface (sq m) / aufpralldämmende minimale oberfläche /
 área de seguridad (m²): **30,2**
 maximum fall height / maximale fallhöhe / altura máxima de caída (m): **2,3**
 number of users / anzahl der nutzer / número de usuarios recomendado: **8**

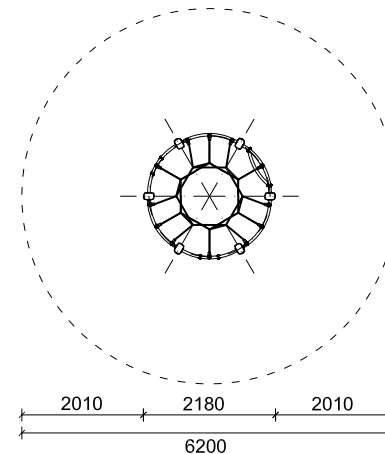

genet / RR-0119-00

Climbing frame – funnel
Kletterelement – Trichter
Estructura de trepa – Embudo

age group / altersgruppe / grupo de edad: **3–14**
 dimensions / gröÙe / dimensiones (m): **4,2 x 3,6 x 2,5**
 required area / benötigte fläche / superficie necesaria: **6,2 x 6,2**
 minimum shock-absorbing surface (sq m) / aufpralldämmende minimale oberfläche /
 área de seguridad (m²): **31,0**
 maximum fall height / maximale fallhöhe / altura máxima de caída (m): **2,3**
 number of users / anzahl der nutzer / número de usuarios recomendado: **9**

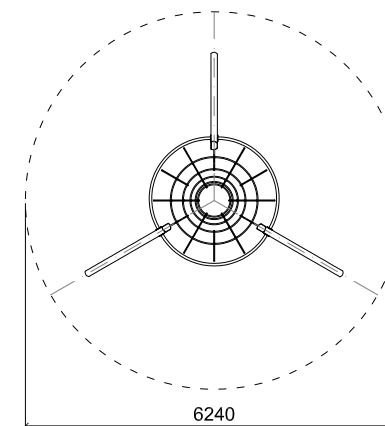

rob roy



noby / RR-0109-00

Climbing frame

Kletterelement

Estructura de trepa, escalada y equilibrio

age group / altersgruppe / grupo de edad: **3-14**

dimensions / gröÙe / dimensiones (m): **1,9 x 3,8 x 2,2**

required area / benötigte fläche / superficie necesaria: **6,8 x 4,9**

minimum shock-absorbing surface (sq m) / aufpralldämmende minimale oberfläche / área de seguridad (m²): **25,0***

maximum fall height / maximale fallhöhe / altura máxima de caída (m): **1,0**

number of users / anzahl der nutzer / número de usuarios recomendado: **6**

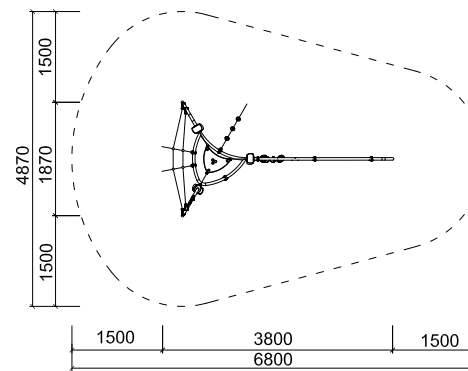

galbyn / RR-0136-00

Climbing frame

Kletterelement

Estructura de trepa y equilibrio

age group / altersgruppe / grupo de edad: **3-14**

dimensions / gröÙe / dimensiones (m): **4,7 x 4,0 x 1,6**

required area / benötigte fläche / superficie necesaria: **7,7 x 7,0**

minimum shock-absorbing surface (sq m) / aufpralldämmende minimale oberfläche / área de seguridad (m²): **37,0***

maximum fall height / maximale fallhöhe / altura máxima de caída (m): **0,95**

number of users / anzahl der nutzer / número de usuarios recomendado: **5**

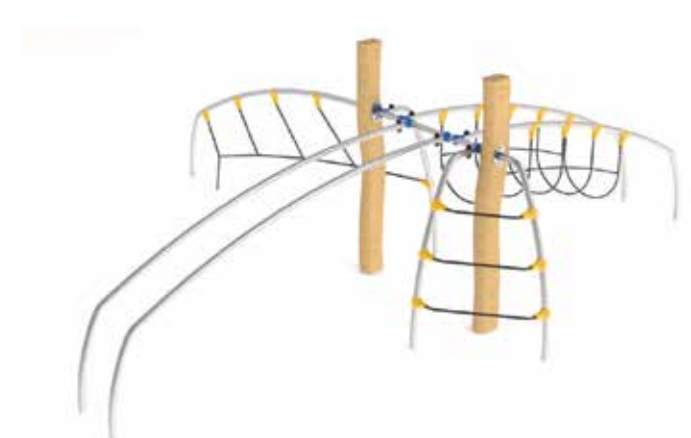
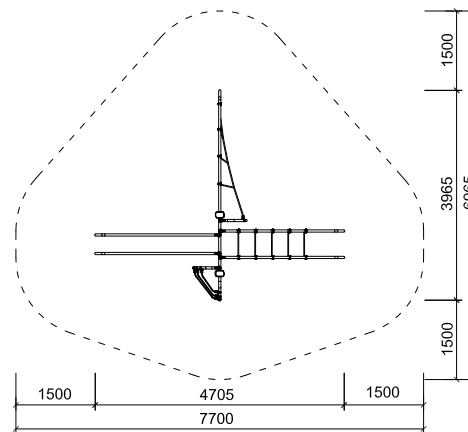



lonbyn



erse

20 21
rob roy



* topsoil, tamped area
Gras, feste Oberfläche
césped, superficie apisonada

lonbyn / RR-0137-00

Climbing frame
Kletterelement
Estructura de trepa, escalada y equilibrio

age group / altersgruppe / grupo de edad: **3-14**
 dimensions / gröÙe / dimensiones (m): **4,0 x 2,4 x 1,6**
 required area / benötigte fläche / superficie necesaria: **7,0 x 5,4**
 minimum shock-absorbing surface (sq m) / aufpralldämmende minimale oberfläche / área de seguridad (m²): **28,0***
 maximum fall height / maximale fallhöhe / altura máxima de caída (m): **0,95**
 number of users / anzahl der nutzer / número de usuarios recomendado: **5**

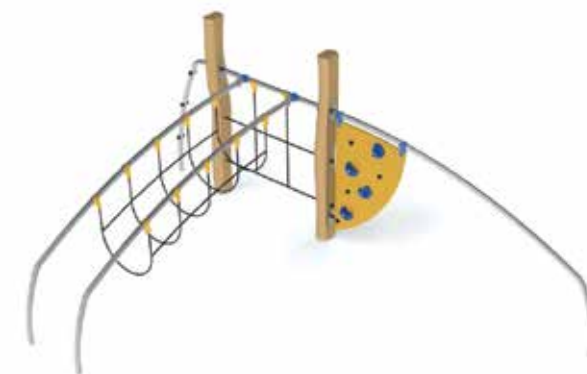
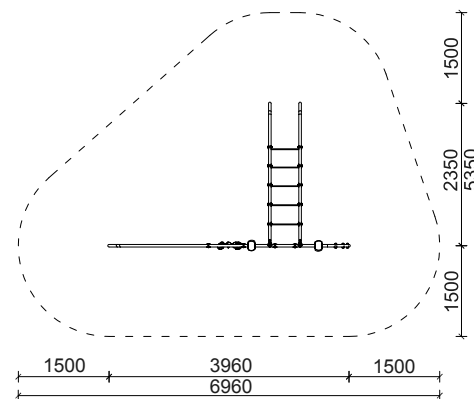

erse / RR-0055-00

Balance skateboard
Balancier-Skateboard
Monopatín de equilibrio

age group / altersgruppe / grupo de edad: **3-14**
 dimensions / gröÙe / dimensiones (m): **0,9 x 2,6 x 3,7**
 required area / benötigte fläche / superficie necesaria: **6,0 x 2,6**
 minimum shock-absorbing surface (sq m) / aufpralldämmende minimale oberfläche / área de seguridad (m²): **12,7**
 maximum fall height / maximale fallhöhe / altura máxima de caída (m): **1,0**
 number of users / anzahl der nutzer / número de usuarios recomendado: **1**

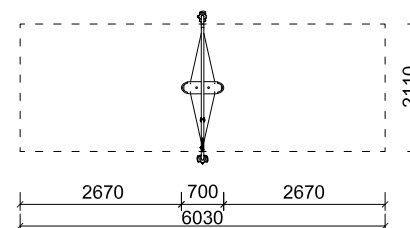

rob roy



ewan / RR-0059-00

Chain swing

Kettenschaukel

Pórtico de columpio dos asientos

age group / altersgruppe / grupo de edad: 3–14

dimensions / gröÙe / dimensiones (m): 1,8 x 3,1 x 2,7

required area / benötigte fläche / superficie necesaria: 8,1 x 3,1

minimum shock-absorbing surface (sq m) / aufpralldämmende minimale oberfläche / área de seguridad (m²): 27,4

maximum fall height / maximale fallhöhe / altura máxima de caída (m): 1,5

number of users / anzahl der nutzer / número de usuarios recomendado: 2

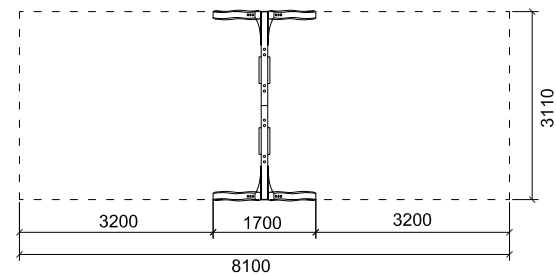

effie / RR-0058-00

Group swing

Gruppenschaukel

Columpio de grupo

age group / altersgruppe / grupo de edad: 3–14

dimensions / gröÙe / dimensiones (m): 1,8 x 3,1 x 2,7

required area / benötigte fläche / superficie necesaria: 8,1 x 3,1 m

minimum shock-absorbing surface (sq m) / aufpralldämmende minimale oberfläche / área de seguridad (m²): 27,4

maximum fall height / maximale fallhöhe / altura máxima de caída (m): 1,5

number of users / anzahl der nutzer / número de usuarios recomendado: 6

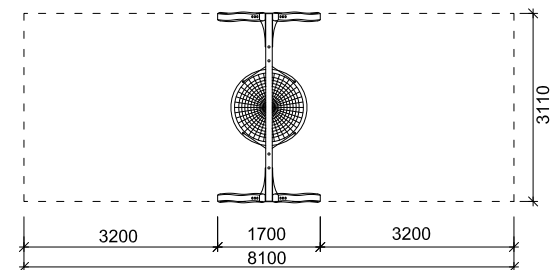



eran



22 23
rob roy



* topsoil, tamped area
Gras, feste Oberfläche
césped, superficie apisonada

eran / RR-0138-00

Group swing – Nest
Gruppen Vogelnest-Schaukel
Columpio de grupo – Nido

age group / altersgruppe / grupo de edad: **3–14**
dimensions / gröÙe / dimensiones (m): **4,2 x 1,4 x 1,7**
required area / benötigte fläche / superficie necesaria: **4,2 x 5,6**
minimum shock-absorbing surface (sq m) / aufpralldämmende minimale oberfläche / área de seguridad (m²): **15,0***
maximum fall height / maximale fallhöhe / altura máxima de caída (m): **0,95**
number of users / anzahl der nutzer / número de usuarios recomendado: **6**

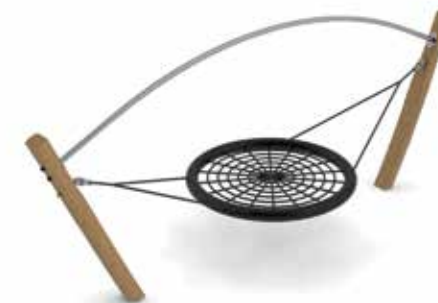
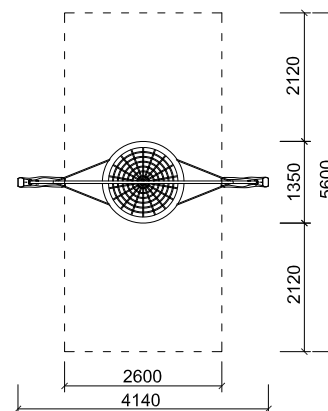

flan / RR-0135-00

Beam
Schwebebalken
Barra de equilibrio

age group / altersgruppe / grupo de edad: **3–14**
dimensions / gröÙe / dimensiones (m): **3,4 x 0,2 x 0,3**
required area / benötigte fläche / superficie necesaria: **6,4 x 3,2**
minimum shock-absorbing surface (sq m) / aufpralldämmende minimale oberfläche / área de seguridad (m²): **0,0**
maximum fall height / maximale fallhöhe / altura máxima de caída (m): **0,30**
number of users / anzahl der nutzer / número de usuarios recomendado: **2**

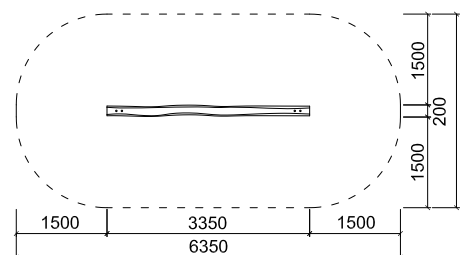

rob roy



flanap



flantor

flanap / RR-0134-00

Spring beam

Schwebebalken auf Federn

Barra de equilibrio – muelles

age group / altersgruppe / grupo de edad: 3–14

dimensions / gröÙe / dimensiones (m): 3,4 x 0,2 x 0,5

required area / benötigte fläche / superficie necesaria: 6,4 x 3,2

minimum shock-absorbing surface (sq m) / aufpralldämmende minimale oberfläche / área de seguridad (m²): 0,0

maximum fall height / maximale fallhöhe / altura máxima de caída (m): 0,5

number of users / anzahl der nutzer / número de usuarios recomendado: 2

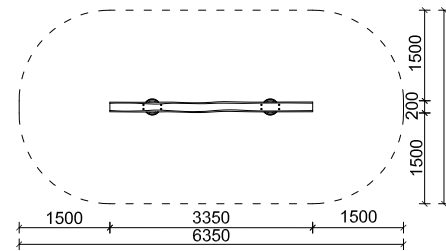

flantor / RR-0133-00

Combined beam

Schwebebalken mit Kletterelement

Barra de equilibrio con trepador

age group / altersgruppe / grupo de edad: 3–14

dimensions / gröÙe / dimensiones (m): 3,4 x 0,9 x 1,1

required area / benötigte fläche / superficie necesaria: 6,4 x 3,9

minimum shock-absorbing surface (sq m) / aufpralldämmende minimale oberfläche / área de seguridad (m²): 20,0*

maximum fall height / maximale fallhöhe / altura máxima de caída (m): 0,95

number of users / anzahl der nutzer / número de usuarios recomendado: 3

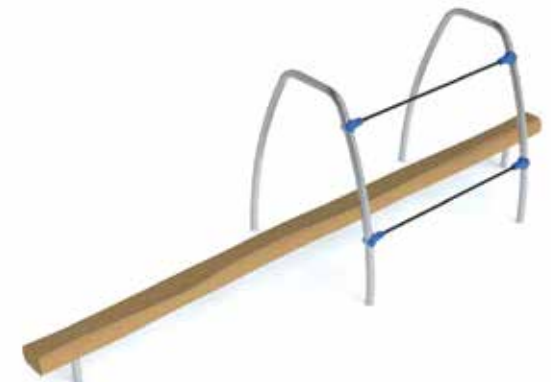
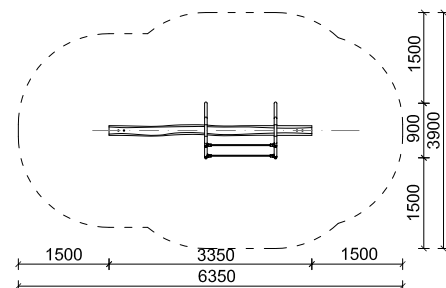



innis

innis / RR-0108-00

Horizontal bar
Reck
Barra horizontal

age group / altersgruppe / grupo de edad: **3-14**
 dimensions / gröÙe / dimensiones (m): **2,9 x 1,7 x 2,2**
 required area / benötigte fläche / superficie necesaria: **5,9 x 4,7**
 minimum shock-absorbing surface (sq m) / aufpralldämmende minimale oberfläche / área de seguridad (m²): **20,0***
 maximum fall height / maximale fallhöhe / altura máxima de caída (m): **0,95**
 number of users / anzahl der nutzer / número de usuarios recomendado: **3**



edryd

24 25
rob roy



* topsoil, tamped area
Gras, feste Oberfläche
césped, superficie apisonada

edryd / RR-0122-00

Rocker see-saw
Wippe
Vaivén

age group / altersgruppe / grupo de edad: **3-14**
 dimensions / gröÙe / dimensiones (m): **4,0 x 0,2 x 0,7**
 required area / benötigte fläche / superficie necesaria: **6,0 x 2,4**
 minimum shock-absorbing surface (sq m) / aufpralldämmende minimale oberfläche / área de seguridad (m²): **13,0***
 maximum fall height / maximale fallhöhe / altura máxima de caída (m): **0,95**
 number of users / anzahl der nutzer / número de usuarios recomendado: **2**

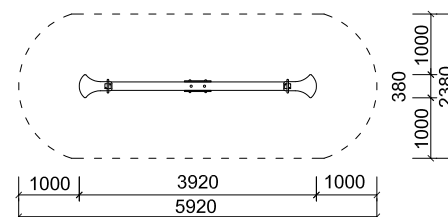
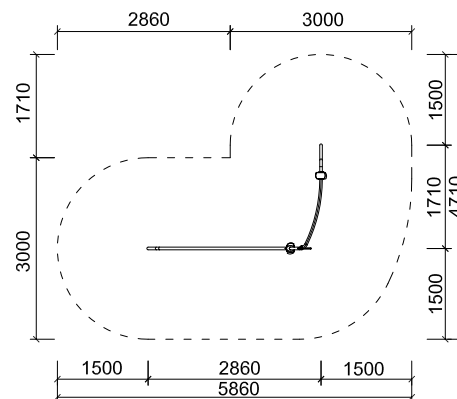

references









rob roy

natura



tovrin 1 35



tovrin 2 35



tovrin 3 36



tovrin 4 36



tovrin 5 37



tovrin 6 37

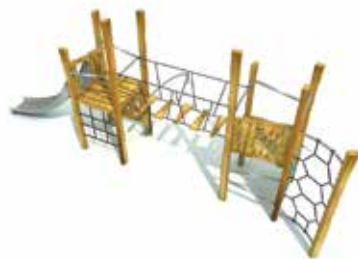

tovdur 1 38



tovdur 2 39



tovdur 3 39



tovdur 4 40



tovdur 6 40



tovdur 5 41

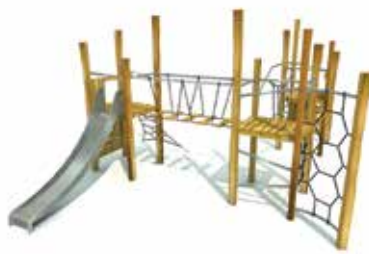

torid 1 42



torid 2 42



torid 3 43



44 torid 4



44 torid 5



45 sandal



45 sandal



46 plat 1



46 plat 2



47 pont 1



47 pont 2



48 ark 1



48 ark 2



49 petid 1



49 petid 2



50 barul 1



50 barul 2



51 barul 3

rob roy

natura



feryl 2 52



plesen 1 53



plesen 2 53



barul 4 51



feryl 1 52



sandril 1 54



edna 54



rampal 1 55



rampal 2 55

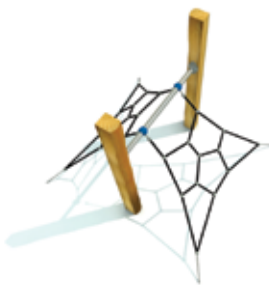

rampal 3 56

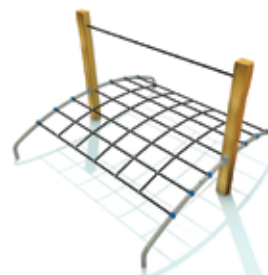

rampal 4 56



rampal 5 57



pedal 57



ram 58



horse 58



dog 59



horse-see-saw 59



32 33

rob roy
nature



rob roy

natura

EN

Rob Roy Natura is a versatile system of simple natural look. Systems are well-arranged so that each part can be used actively. It comes from classic play sets, but the overall impression is modern; in combination of wood and steel, with simple lines, without unnecessary ornaments and motifs. Due to the quality of the materials used it is resistant to weather and normal wear and tear.

The bearing structure is made of acacia shaped prisms of 100 x 150 mm, play sets of hot-dip galvanized steel pipes, ropes with steel core, galvanized strength chains, stainless steel slides. Stainless steel fasteners, joints covers. Anchoring into concrete footings.

DE

Rob Roy Natura ist ein variables System mit einem einfachen und natürlichen Konzept. Die Bauelemente sind übersichtlich und alle einzelnen Teile können aktiv genutzt werden. Das Baukonzept geht von traditionellen Spielelementen aus, der Gesamteindruck wirkt aber durch die Kombination aus Holz und Stahl, mit einfachen Linien, ohne unnötigen Verzierungen und Motiven, modern. Dank der verwendeten qualitativ hochwertigen Materialien ist die Anlage witterungsbeständig und Abnutzung und Verschleiß werden minimiert.

Die Tragkonstruktion besteht aus Akazienholzstreben 100 x 150 mm, das Spielelement aus feuerverzinkten Stahlrohren, Kunststoffplatten HDPE, Herkulesseilen, galvanisierten Ketten, Edelstahlrutschen, Edelstahl-Verbindungsmaterialien und Abdeckkappen. Verankerung der Konstruktionsteile im Betonfundament.

ES

Rob Roy Natura es un sistema versátil de aspecto natural. Los sistemas cuentan con una disposición clara para que cada parte pueda utilizarse de forma activa. El concepto viene de conjuntos de juegos clásicos, pero la impresión general es moderna; la combinación de madera y acero, con líneas simples, sin adornos innecesarios. Debido a la calidad de los materiales utilizados es resistente a la intemperie y el desgaste por uso habitual.

La estructura portante es de prismas de acacia de 100 x 150 mm, elementos de juego fabricados de tubos de acero galvanizado por inmersión en caliente, cuerdas con núcleo de acero, cadenas galvanizadas de resistencia, toboganes de acero inoxidable. Tornillería de acero inoxidable y tapones de seguridad. Anclaje en pie de hormigón.





tovrin 1



tovrin 2

34 35
rob roy
natura



RR tovrin 1 / RR-0320-00

Tower with a roof and a slide
Türme mit Dach und Rutsche
Torre techada con tobogán

age group / altersgruppe / grupo de edad: **3-14**
dimensions / gröÙe / dimensiones (m): **2,3 x 3,7 x 3,5**
required area / benötigte fläche / superficie necesaria: **4,9 x 7,0**
minimum shock-absorbing surface (sq m) / aufpralldämmende minimale oberfläche / área de seguridad (m²): **25**
maximum fall height / maximale fallhöhe / altura máxima de caída (m): **1,5**
number of users / anzahl der nutzer / número de usuarios recomendado: **4**

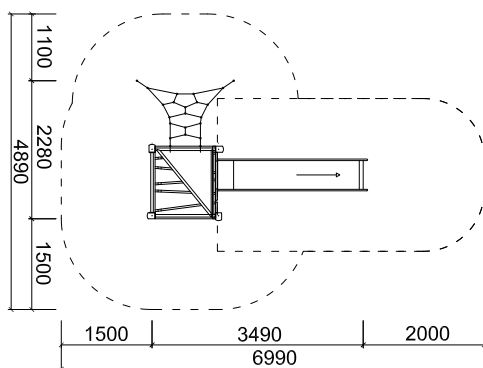

RR tovrin 2 / RR-0321-00

Tower with a slide and net
Turm mit Rutsche und Netz
Torre tobogán con trepa

age group / altersgruppe / grupo de edad: **3-14**
dimensions / gröÙe / dimensiones (m): **1,7 x 4,4 x 3,5**
required area / benötigte fläche / superficie necesaria: **5,1 x 8,3**
minimum shock-absorbing surface (sq m) / aufpralldämmende minimale oberfläche / área de seguridad (m²): **28**
maximum fall height / maximale fallhöhe / altura máxima de caída (m): **2,3**
number of users / anzahl der nutzer / número de usuarios recomendado: **5**

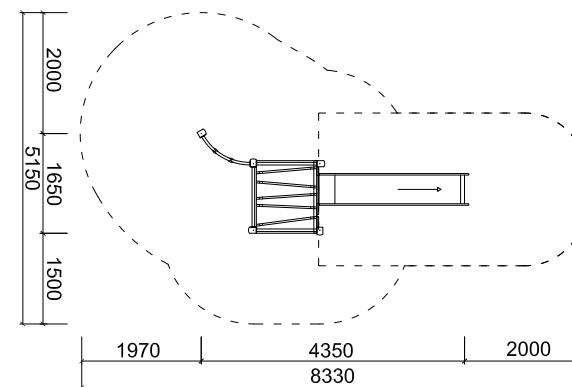

rob roy

natura



tovrin 3



tovrin 4

RR tovrin 3 /RR-0322-00

Tower with a roof, slide, net and a ladder
 Turm mit Dach, Rutsche, Netz und Leiter
 Torre techada con tobogán, trepa y muro de escalada

age group / altersgruppe / grupo de edad: **3-14**
 dimensions / gröÙe / dimensiones (m): **3,8 x 5,0 x 3,5**
 required area / benötigte fläche / superficie necesaria: **7,3 x 9,0**
 minimum shock-absorbing surface (sq m) / aufpralldämmende minimale oberfläche /
 área de seguridad (m²): **38**
 maximum fall height / maximale fallhöhe / altura máxima de caída (m): **2,3**
 number of users / anzahl der nutzer / número de usuarios recomendado: **7**

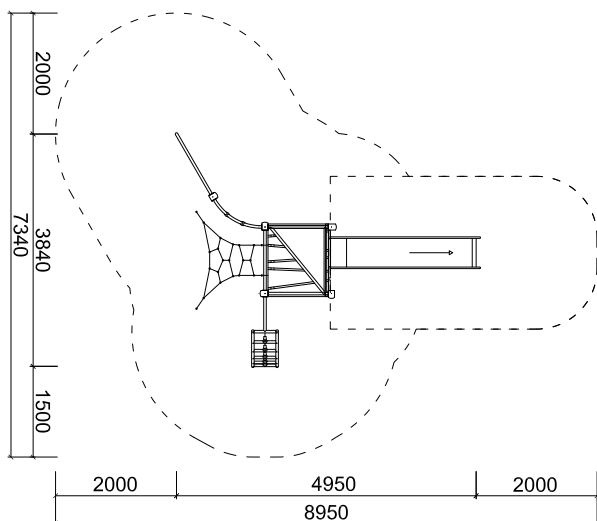

RR tovrin 4 / RR-0323-00

Tower with a roof and a slide
 Turm mit Dach und Rutsche
 Torre techada con tobogán, trepa y muro de escalada

age group / altersgruppe / grupo de edad: **3-14**
 dimensions / gröÙe / dimensiones (m): **2,0 x 2,8 x 3,0**
 required area / benötigte fläche / superficie necesaria: **4,6 x 6,1**
 minimum shock-absorbing surface (sq m) / aufpralldämmende minimale oberfläche /
 área de seguridad (m²): **21***
 maximum fall height / maximale fallhöhe / altura máxima de caída (m): **0,95**
 number of users / anzahl der nutzer / número de usuarios recomendado: **3**

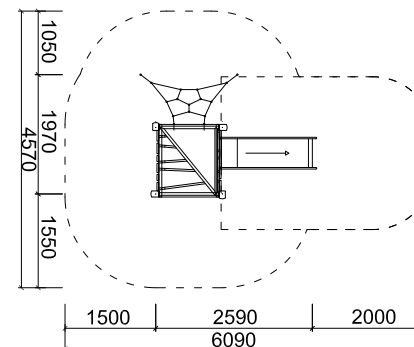



tovrin 5

RR tovrin 5 / RR-0324-00

Low tower with a roof, slide and a horizontal bar
 Niedriger Turm mit Dach, Rutsche und Reck
 Torre techada baja con tobogán y barra horizontal

age group / altersgruppe / grupo de edad: **3–14**
 dimensions / gröÙe / dimensiones (m): **4,3 x 2,8 x 3,0**
 required area / benötigte fläche / superficie necesaria: **6,9 x 6,1**
 minimum shock-absorbing surface (sq m) / aufpralldämmende minimale oberfläche / área de seguridad (m²): **28***
 maximum fall height / maximale fallhöhe / altura máxima de caída (m): **0,95**
 number of users / anzahl der nutzer / número de usuarios recomendado: **5**

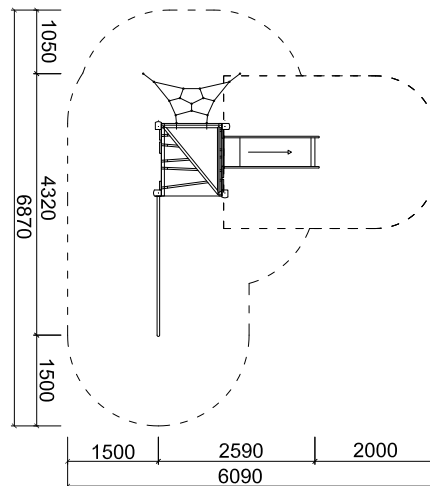

tovrin 6

RR tovrin 6 / RR-0325-00

Low tower with a slide, horizontal bar and a rope wing
 Niedriger Turm mit Rutsche, Reck und Seilelement
 Torre tobogán con barra horizontal y ala de cuerdas

age group / altersgruppe / grupo de edad: **3–14**
 dimensions / gröÙe / dimensiones (m): **4,0 x 5,1 x 3,0**
 required area / benötigte fläche / superficie necesaria: **6,6 x 8,6**
 minimum shock-absorbing surface (sq m) / aufpralldämmende minimale oberfläche / área de seguridad (m²): **32***
 maximum fall height / maximale fallhöhe / altura máxima de caída (m): **0,95**
 number of users / anzahl der nutzer / número de usuarios recomendado: **5**

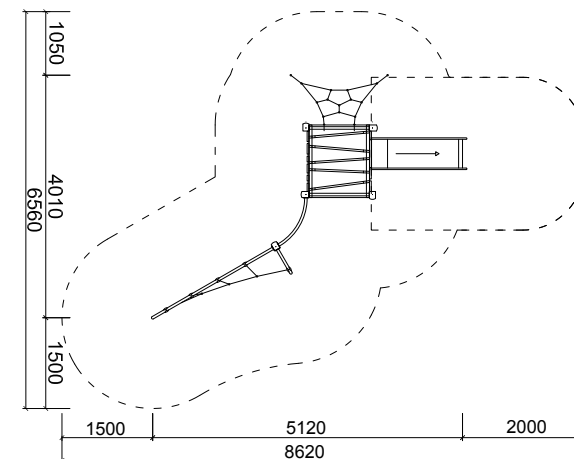

36 37
rob roy
 natura



* topsoil, tamped area
 Gras, feste Oberfläche
 césped, superficie apisonada

rob roy

natura



tovdur 1

RR tovdur 1 / RR-0340-00

Two towers with a slide, bridge, net and a horizontal bar
 Niedriger Turm mit Rutsche, Reck und Seilelement
 Dos torres con tobogán, puente y ala de cuerdas

age group / altersgruppe / grupo de edad: 3-14

dimensions / gröÙe / dimensiones (m): 4,9 x 5,8 x 3,5

required area / benötigte fläche / superficie necesaria: 7,7 x 9,3

minimum shock-absorbing surface (sq m) / aufpralldämmende minimale oberfläche / área de seguridad (m²): 45,0

maximum fall height / maximale fallhöhe / altura máxima de caída (m): 1,5

number of users / anzahl der nutzer / número de usuarios recomendado: 8

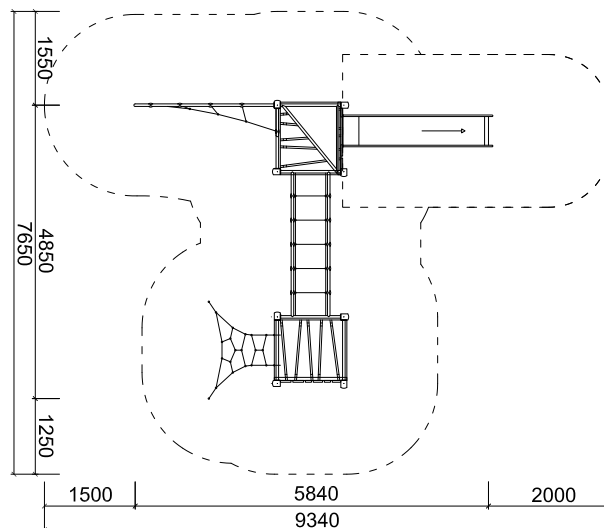



tovdur 2



tovdur 3

38 39
rob roy
natura



RR tovdur 2 / RR-0341-00

Two towers with a slide, bridge, net and a horizontal bar
Zwei Türme mit Rutsche, Brücke, Netz und Reck
Dos torres con tobogán, puente, trepa y barra horizontal

age group / altersgruppe / grupo de edad: 3–14

dimensions / gröÙe / dimensiones (m): 7,9 x 4,0 x 3,5

required area / benötigte fläche / superficie necesaria: 11,8 x 7,4

minimum shock-absorbing surface (sq m) / aufpralldämmende minimale oberfläche / área de seguridad (m²): 50

maximum fall height / maximale fallhöhe / altura máxima de caída (m): 2,3

number of users / anzahl der nutzer / número de usuarios recomendado: 9

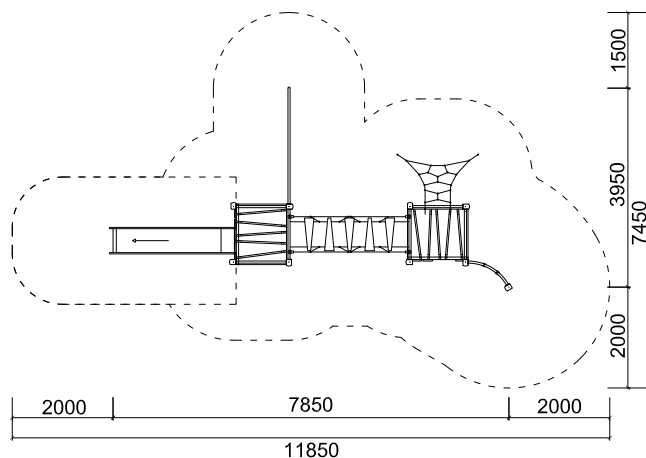

RR tovdur 3 / RR-0342-00

Two towers with a slide, ribstalls and a net
Zwei Türme mit Rutsche, Sprossenwand und Netz
Dos torres con tobogán, espaldera y trepa

age group / altersgruppe / grupo de edad: 3–14

dimensions / gröÙe / dimensiones (m): 4,0 x 5,8 x 3,5

required area / benötigte fläche / superficie necesaria: 7,5 x 9,1

minimum shock-absorbing surface (sq m) / aufpralldämmende minimale oberfläche / área de seguridad (m²): 43

maximum fall height / maximale fallhöhe / altura máxima de caída (m): 2,3

number of users / anzahl der nutzer / número de usuarios recomendado: 9

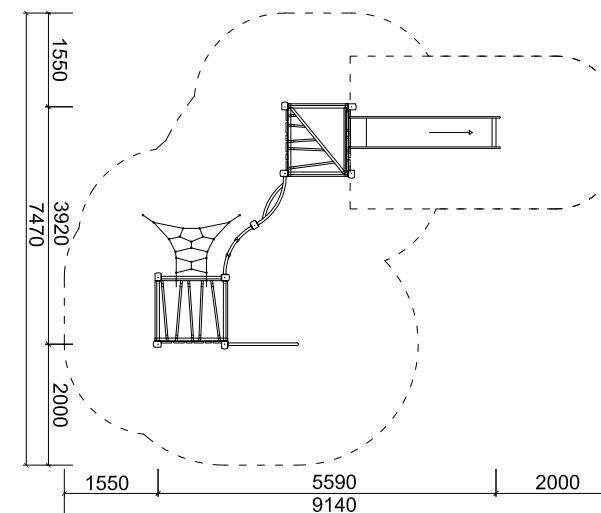

rob roy

natura



tovdur 4



tovrin 6

RR tovdur 4 / RR-0343-00

Two low towers with a slide, climbs and a bridge
 Zwei niedrige Türme mit Rutsche, Klettermöglichkeiten und Brücke
 Dos torres bajas con tobogán, trepa y puente

age group / altersgruppe / grupo de edad: **3-14**
 dimensions / gröÙe / dimensiones (m): **5,5 x 2,8 x 3,0**
 required area / benötigte fläche / superficie necesaria: **8,0 x 6,1**
 minimum shock-absorbing surface (sq m) / aufpralldämmende minimale oberfläche /
 área de seguridad (m²): **35***
 maximum fall height / maximale fallhöhe / altura máxima de caída (m): **0,95**
 number of users / anzahl der nutzer / número de usuarios recomendado: **6**

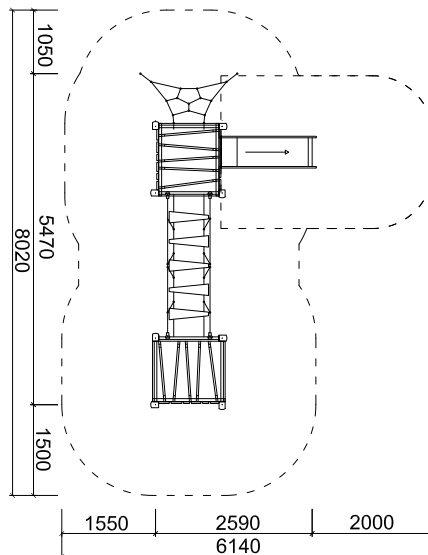

RR tovdur 6 / RR-0345-00

Two low towers with a slide, climbs and horizontal bars
 Zwei niedrige Türme mit Rutsche, Klettermöglichkeiten und Reck
 Dos torres bajas con tobogán, trepa y barras horizontales

age group / altersgruppe / grupo de edad: **3-14**
 dimensions / gröÙe / dimensiones (m): **5,0 x 6,0 x 3,0**
 required area / benötigte fläche / superficie necesaria: **7,9 x 9,5**
 minimum shock-absorbing surface (sq m) / aufpralldämmende minimale oberfläche /
 área de seguridad (m²): **46***
 maximum fall height / maximale fallhöhe / altura máxima de caída (m): **0,95**
 number of users / anzahl der nutzer / número de usuarios recomendado: **10**

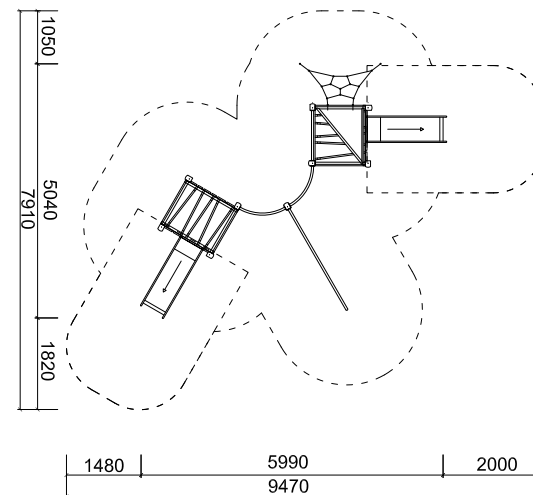

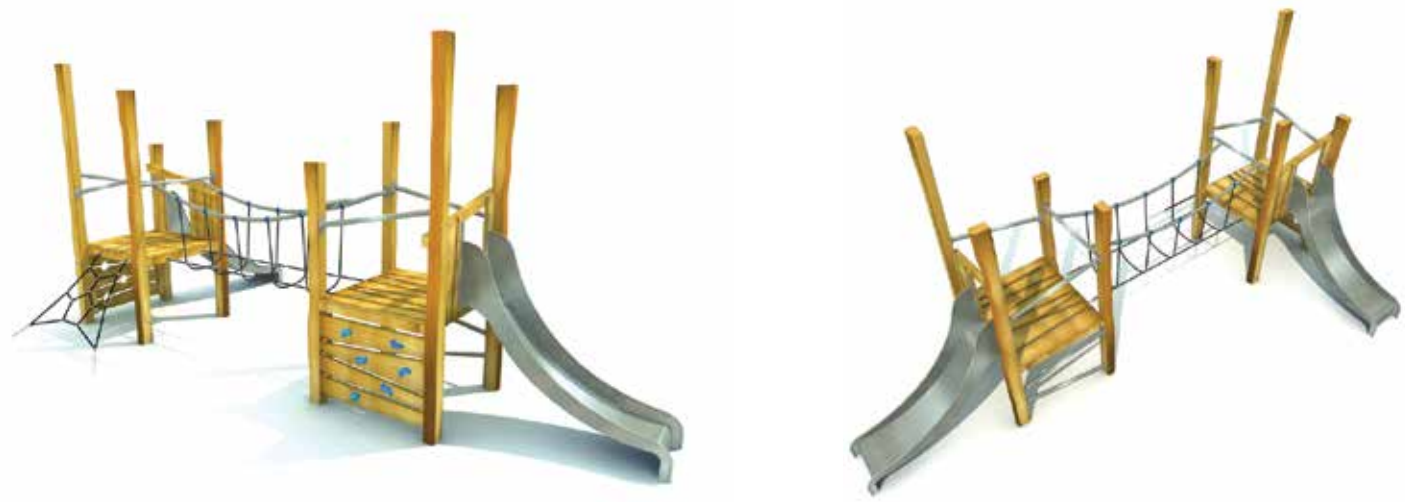

* *topsoil, tamped area*
Gras, feste Oberfläche
césped, superficie apisonada

RR tovdur 5 / RR-0344-00

Two low towers with slides, climbs and a bridge
Zwei niedrige Türme mit Rutschen, Klettermöglichkeiten und Brücke
Dos torres bajas con toboganes, trepa y puente

age group / altersgruppe / grupo de edad: 3-14
dimensions / gröÙe / dimensiones (m): 6,3 x 3,5 x 3,0
required area / benötigte fläche / superficie necesaria: 9,6 x 6,5
*minimum shock-absorbing surface (sq m) / aufpralldämmende minimale oberfläche / área de seguridad (m²): 40**
maximum fall height / maximale fallhöhe / altura máxima de caída (m): 0,95
number of users / anzahl der nutzer / número de usuarios recomendado: 8

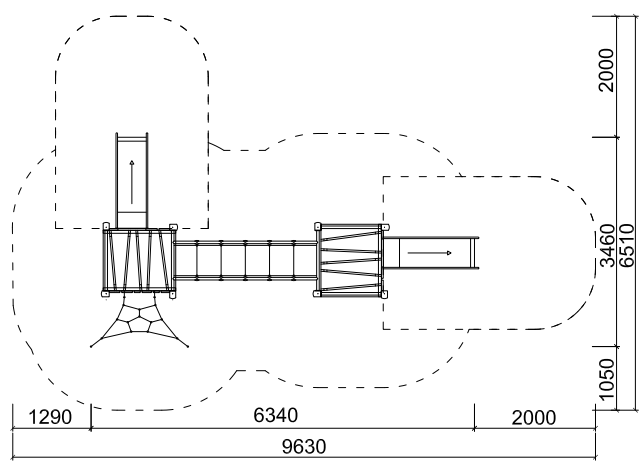

rob roy

natura



torid 1



torid 2

RR torid 1 / RR-0360-00

Three towers with a slide, bridges and nets
 Drei Türme mit Rutsche, Brücken und Netzen
 Tres torres con tobogán, puentes y trepas

age group / altersgruppe / grupo de edad: **3–14**
 dimensions / gröÙe / dimensiones (m): **5,8 x 7,0 x 3,5**
 required area / benötigte fläche / superficie necesaria: **9,0 x 11,0**
 minimum shock-absorbing surface (sq m) / aufpralldämmende minimale oberfläche / área de seguridad (m²): **64**
 maximum fall height / maximale fallhöhe / altura máxima de caída (m): **2,3**
 number of users / anzahl der nutzer / número de usuarios recomendado: **12**

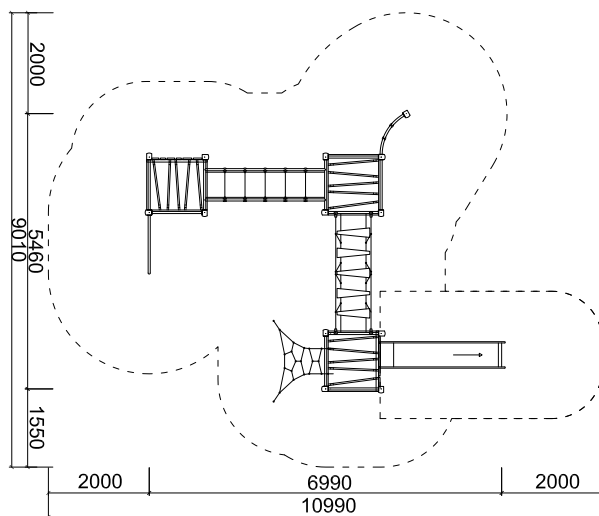

RR torid 2 / RR-0361-00

Three towers with a slide, climbs and bridges
 Drei Türme mit Rutsche, Klettermöglichkeiten und Brücken
 tres torres con tobogán, trepas y muros de escalada

age group / altersgruppe / grupo de edad: **3–14**
 dimensions / gröÙe / dimensiones (m): **5,9 x 7,2 x 3,5**
 required area / benötigte fläche / superficie necesaria: **9,4 x 10,5**
 minimum shock-absorbing surface (sq m) / aufpralldämmende minimale oberfläche / área de seguridad (m²): **60**
 maximum fall height / maximale fallhöhe / altura máxima de caída (m): **2,3**
 number of users / anzahl der nutzer / número de usuarios recomendado: **17**

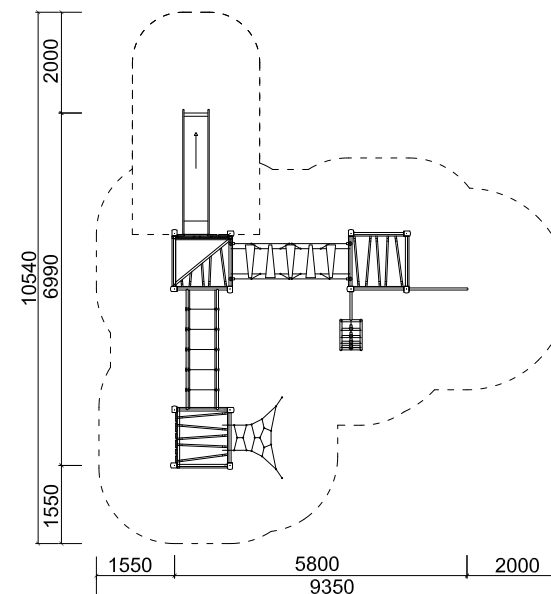



torid 3

42 43
rob roy
natura



* topsoil, tamped area
Gras, feste Oberfläche
césped, superficie apisonada

RR torid 3 / RR-0362-00

Three towers with a slide, climbs, a bridge and horizontal (hand over hand) ladders
Drei Türme mit Rutsche, Klettermöglichkeiten, Brücke und Griffen zum Hangeln
Tres torres con tobogán, trepas y puentes

age group / altersgruppe / grupo de edad: 3-14

dimensions / gröÙe / dimensiones (m): 6,3 x 3,5 x 3,0

required area / benötigte fläche / superficie necesaria: 8,3 x 12,2

minimum shock-absorbing surface (sq m) / aufpralldämmende minimale oberfläche / área de seguridad (m²): 73*

maximum fall height / maximale fallhöhe / altura máxima de caída (m): 2,3

number of users / anzahl der nutzer / número de usuarios recomendado: 14

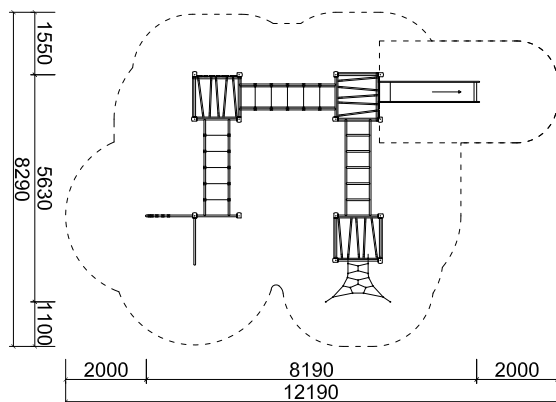

rob roy

natura



torid 4



torid 5

RR torid 4 / RR-0363-00

Three low towers with a slide, climbs and bridges
 Drei niedrige Türme mit Rutsche, Klettermöglichkeiten und Brücken
 Tres torres bajas con tobogán, trepas y puentes

age group / altersgruppe / grupo de edad: **3-14**
 dimensions / gröÙe / dimensiones (m): **5,5 x 6,3 x 3,0**
 required area / benötigte fläche / superficie necesaria: **8,0 x 9,6**
 minimum shock-absorbing surface (sq m) / aufpralldämmende minimale oberfläche /
 área de seguridad (m²): **50***
 maximum fall height / maximale fallhöhe / altura máxima de caída (m): **0,95**
 number of users / anzahl der nutzer / número de usuarios recomendado: **12**

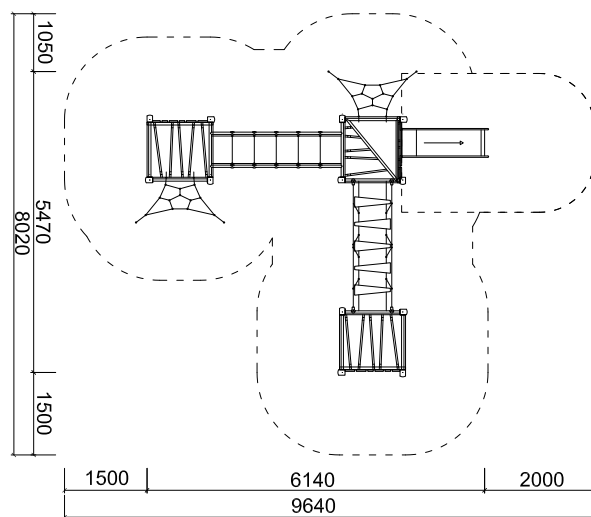

RR torid 5 / RR-0364-00

Low tower with a roof, slide and bridges
 Niedriger Turm mit Dach, Rutsche und Brücken
 Torre techada con tobogán y puente

age group / altersgruppe / grupo de edad: **3-14**
 dimensions / gröÙe / dimensiones (m): **6,7 x 5,9 x 3,0**
 required area / benötigte fläche / superficie necesaria: **9,3 x 8,9**
 minimum shock-absorbing surface (sq m) / aufpralldämmende minimale oberfläche /
 área de seguridad (m²): **48***
 maximum fall height / maximale fallhöhe / altura máxima de caída (m): **0,95**
 number of users / anzahl der nutzer / número de usuarios recomendado: **9**

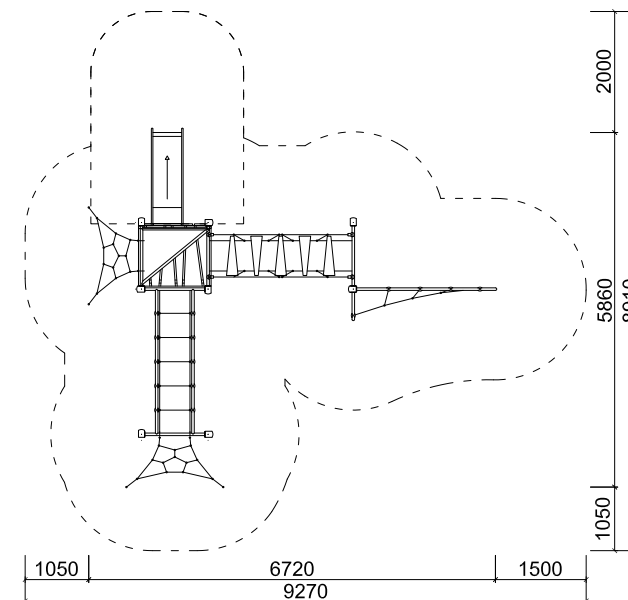



sandal 1



sandal 2

44 45
rob roy
natura



* topsoil, tamped area
Gras, feste Oberfläche
césped, superficie apisonada

RR sandal 1 / RR-0203-00

Sandbox 2x2
Sandkasten 2x2
Arenero 2x2

age group / altersgruppe / grupo de edad: **3-6**
dimensions / gröÙe / dimensiones (m): **2,0 x 2,0 x 0,2**
required area / benötigte fläche / superficie necesaria: **2,0 x 2,0**
minimum shock-absorbing surface (sq m) / aufpralldämmende minimale oberfläche / área de seguridad (m²): **0,0**
maximum fall height / maximale fallhöhe / altura máxima de caída (m): **0,3**
number of users / anzahl der nutzer / número de usuarios recomendado: **6**

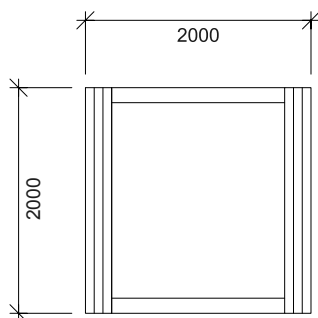

RR sandal 2 / RR-0202-00

Sandbox 3x3
Sandkasten 3x3
Arenero 3x3

age group / altersgruppe / grupo de edad: **3-6**
dimensions / gröÙe / dimensiones (m): **3,0 x 3,0 x 0,3**
required area / benötigte fläche / superficie necesaria: **3,0 x 3,0**
minimum shock-absorbing surface (sq m) / aufpralldämmende minimale oberfläche / área de seguridad (m²): **0,0**
maximum fall height / maximale fallhöhe / altura máxima de caída (m): **0,3**
number of users / anzahl der nutzer / número de usuarios recomendado: **8**

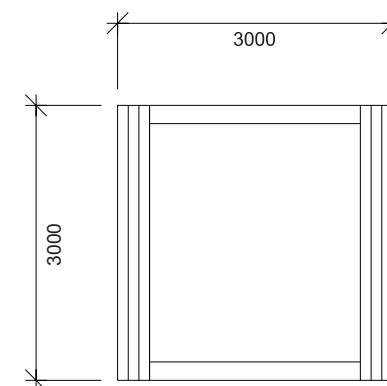

rob roy

natura



plat 1



plat 2

RR plat 1 / RR-0380-00

Balance board on two springs
Balancier-Platte auf zwei Federn
Tablero de equilibrio – 2 muelles

age group / altersgruppe / grupo de edad: **3–14**
dimensions / gröÙe / dimensiones (m): **1,2 x 0,7 x 0,5**
required area / benötigte fläche / superficie necesaria: **4,2 x 3,7**
minimum shock-absorbing surface (sq m) / aufpralldämmende minimale oberfläche / área de seguridad (m²): **0**
maximum fall height / maximale fallhöhe / altura máxima de caída (m): **0,5**
number of users / anzahl der nutzer / número de usuarios recomendado: **2**

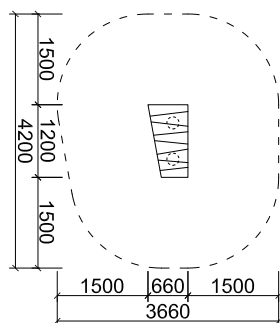

RR plat 2 / RR-0381-00

Balance board on three springs
Balancier-Platte auf drei Federn
Tablero de equilibrio – tres muelles

age group / altersgruppe / grupo de edad: **3–14**
dimensions / gröÙe / dimensiones (m): **1,2 x 1,2 x 0,5**
required area / benötigte fläche / superficie necesaria: **4,2 x 4,2**
minimum shock-absorbing surface (sq m) / aufpralldämmende minimale oberfläche / área de seguridad (m²): **0**
maximum fall height / maximale fallhöhe / altura máxima de caída (m): **0,5**
number of users / anzahl der nutzer / número de usuarios recomendado: **3**

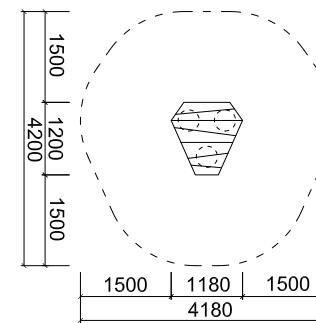



pont 1



pont 2

46 47
rob roy
natura



* topsoil, tamped area
Gras, feste Oberfläche
césped, superficie apisonada

RR pont 1 / RR-0420-00

Balance rope bridge
Balancier-Seilbrücke
Puente de cuerdas

age group / altersgruppe / grupo de edad: 3-14
dimensions / gröÙe / dimensiones (m): 2,5 x 1,2 x 2,1
required area / benötigte fläche / superficie necesaria: 5,4 x 4,1
minimum shock-absorbing surface (sq m) / aufpralldämmende minimale oberfläche / área de seguridad (m²): 20*
maximum fall height / maximale fallhöhe / altura máxima de caída (m): 0,95
number of users / anzahl der nutzer / número de usuarios recomendado: 2

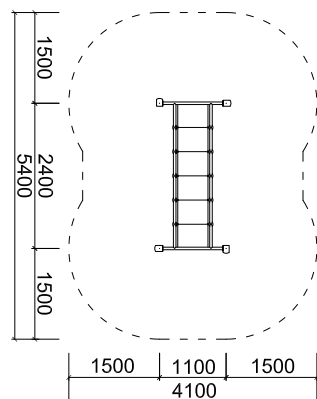

RR pont 2 / RR-0421-00

Balance bridge
Balancier-Brücke
Puente colgante

age group / altersgruppe / grupo de edad: 3-14
dimensions / gröÙe / dimensiones (m): 2,5 x 1,2 x 2,1
required area / benötigte fläche / superficie necesaria: 5,4 x 4,1
minimum shock-absorbing surface (sq m) / aufpralldämmende minimale oberfläche / área de seguridad (m²): 20*
maximum fall height / maximale fallhöhe / altura máxima de caída (m): 0,95
number of users / anzahl der nutzer / número de usuarios recomendado: 2

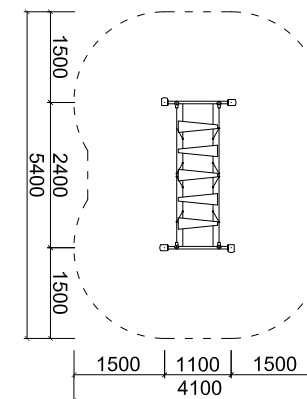

rob roy

natura



ark 1



ark 2

RR ark 1 / RR-0440-00

Low parallel bars with variable height
 Höhenverstellbarer niedriger Barren
 Barras paralelas curvas

age group / altersgruppe / grupo de edad: 3–14
dimensions / gröÙe / dimensiones (m): 2,5 x 1,2 x 1,5
required area / benötigte fläche / superficie necesaria: 5,4 x 4,1
*minimum shock-absorbing surface (sq m) / aufpralldämmende minimale oberfläche / área de seguridad (m²): 20**
maximum fall height / maximale fallhöhe / altura máxima de caída (m): 0,95
number of users / anzahl der nutzer / número de usuarios recomendado: 1

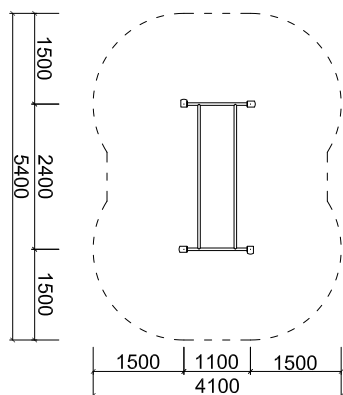

RR ark 2 / RR-0441-00

Parallel bars with variable height
 Höhenverstellbarer Barren
 Barras paralelas curvas

age group / altersgruppe / grupo de edad: 3–14
dimensions / gröÙe / dimensiones (m): 2,5 x 1,2 x 1,5
required area / benötigte fläche / superficie necesaria: 6,4 x 5,1
minimum shock-absorbing surface (sq m) / aufpralldämmende minimale oberfläche / área de seguridad (m²): 29
maximum fall height / maximale fallhöhe / altura máxima de caída (m): 1,5
number of users / anzahl der nutzer / número de usuarios recomendado: 1

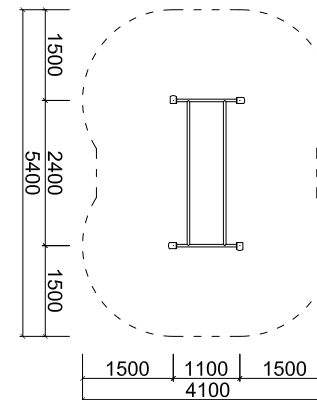



petid 1



petid 2

48 49
rob roy
natura



* topsoil, tamped area
Gras, feste Oberfläche
césped, superficie apisonada

RR petid 1 / RR-0460-00

House for playing
Spielhaus
Casita de juegos

age group / altersgruppe / grupo de edad: **3-14**
 dimensions / gröÙe / dimensiones (m): **2,3 x 1,2 x 3,0**
 required area / benötigte fläche / superficie necesaria: **5,3 x 4,1**
 minimum shock-absorbing surface (sq m) / aufpralldämmende minimale oberfläche /
 área de seguridad (m²): **0**
 maximum fall height / maximale fallhöhe / altura máxima de caída (m): **0,5**
 number of users / anzahl der nutzer / número de usuarios recomendado: **3**

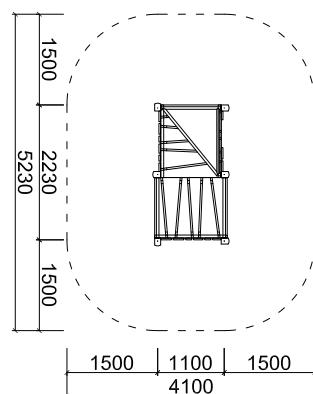

RR petid 2 / RR-0461-00

House for playing with balance bridges
 Spielhaus mit Balancier-Brücken
 Casita de juegos con puentes de equilibrio

age group / altersgruppe / grupo de edad: **3-14**
 dimensions / gröÙe / dimensiones (m): **6,0 x 2,3 x 3,0**
 required area / benötigte fläche / superficie necesaria: **5,3 x 8,9**
 minimum shock-absorbing surface (sq m) / aufpralldämmende minimale oberfläche /
 área de seguridad (m²): **0**
 maximum fall height / maximale fallhöhe / altura máxima de caída (m): **0,5**
 number of users / anzahl der nutzer / número de usuarios recomendado: **6**

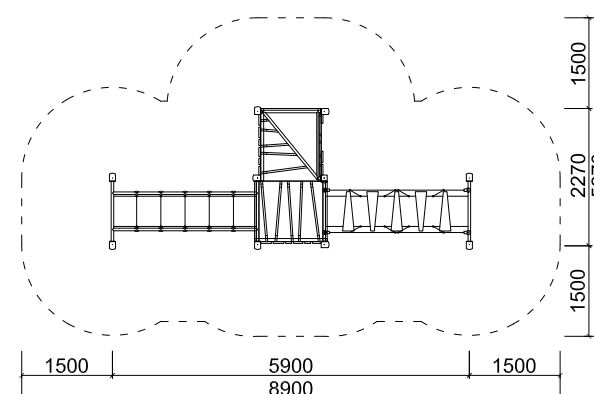

rob roy

natura



barul 1



barul 2

RR barul 1 / RR-0480-00

Double low horizontal bar of variable heights

Niedriges Doppelreck mit unterschiedlichem Höhenniveau

Barra doble horizontal baja a dos alturas

age group / altersgruppe / grupo de edad: 3-14

dimensions / gröÙe / dimensiones (m): 2,3 x 0,1 x 2,1

required area / benötigte fläche / superficie necesaria: 5,2 x 3,2

*minimum shock-absorbing surface (sq m) / aufpralldämmende minimale oberfläche / área de seguridad (m²): 15**

maximum fall height / maximale fallhöhe / altura máxima de caída (m): 1,0

number of users / anzahl der nutzer / número de usuarios recomendado: 2

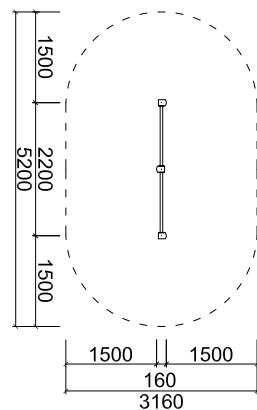

RR barul 2 / RR-0481-00

Double horizontal bar of variable heights

Doppelreck mit unterschiedlichem Höhenniveau

Barra doble horizontal alta a dos alturas

age group / altersgruppe / grupo de edad: 3-14

dimensions / gröÙe / dimensiones (m): 2,3 x 0,1 x 2,1

required area / benötigte fläche / superficie necesaria: 5,6 x 3,4

minimum shock-absorbing surface (sq m) / aufpralldämmende minimale oberfläche / área de seguridad (m²): 17

maximum fall height / maximale fallhöhe / altura máxima de caída (m): 1,8

number of users / anzahl der nutzer / número de usuarios recomendado: 2

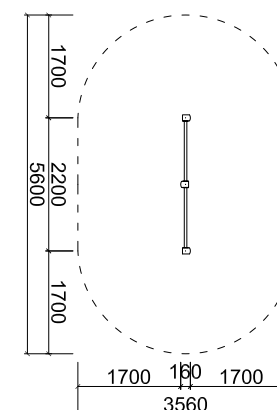



* topsoil, tamped area
Gras, feste Oberfläche
césped, superficie apisonada



barul 3

RR barul 3 / RR-0482-00

Double horizontal bar of variable heights with a horizontal bar with variable height
Doppelreck mit unterschiedlichem Höhenniveau kombiniert
mit einer höhenverstellbaren Reckstange
Barra curva horizontal triple

age group / altersgruppe / grupo de edad: **3-14**
dimensions / gröÙe / dimensiones (m): **4,1 x 1,1 x 2,1**
required area / benötigte fläche / superficie necesaria: **7,3 x 4,2**
minimum shock-absorbing surface (sq m) / aufpralldämmende minimale oberfläche /
área de seguridad (m²): **22**
maximum fall height / maximale fallhöhe / altura máxima de caída (m): **1,8**
number of users / anzahl der nutzer / número de usuarios recomendado: **4**

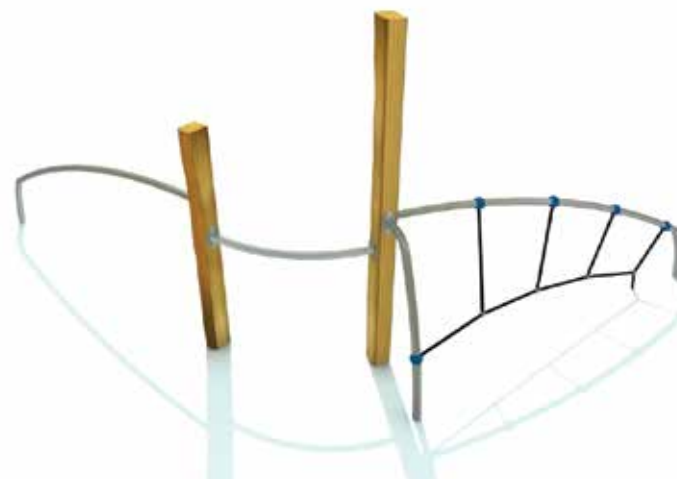
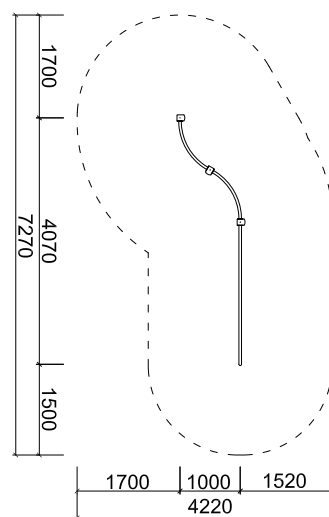

barul 4

RR barul 4 / RR-0483-00

Low horizontal bar with a rope wing and a horizontal bar with variable height
Niedriges Reck mit Seilflügel und mit höhenverstellbarer Reckstange
Barra curva horizontal doble con ala de cuerdas

age group / altersgruppe / grupo de edad: **3-14**
dimensions / gröÙe / dimensiones (m): **4,4 x 3,0 x 2,1**
required area / benötigte fläche / superficie necesaria: **7,4 x 6,0**
minimum shock-absorbing surface (sq m) / aufpralldämmende minimale oberfläche /
área de seguridad (m²): **25***
maximum fall height / maximale fallhöhe / altura máxima de caída (m): **0,95**
number of users / anzahl der nutzer / número de usuarios recomendado: **5**

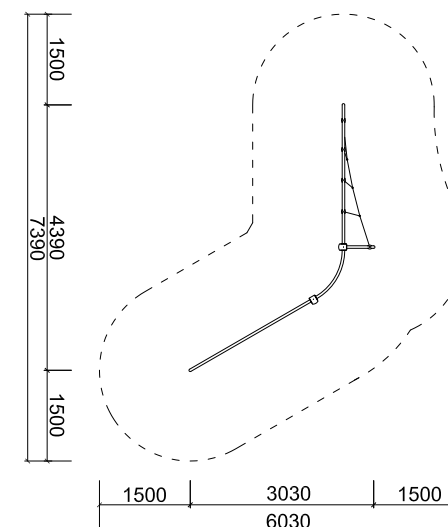

rob roy

natura



feryl 1



feryl 2

RR feryl 1 / RR-0520-00

15 m-long rope track with a rider seat
 Tellerschaukel-Seilbahn mit 15 m Länge
 Tirolina de 15 metros

age group / altersgruppe / grupo de edad: **3-14**
 dimensions / gröÙe / dimensiones (m): **17,6 x 4,2 x 3,3**
 required area / benötigte fläche / superficie necesaria: **19,7 x 4,2**
 minimum shock-absorbing surface (sq m) / aufpralldämmende minimale oberfläche /
 área de seguridad (m²): **72**
 maximum fall height / maximale fallhöhe / altura máxima de caída (m): **1,0**
 number of users / anzahl der nutzer / número de usuarios recomendado: **1**

RR feryl 2 / RR-0521-00

20 m-long rope track with a rider seat
 Tellerschaukel-Seilbahn mit 20 m Länge
 Tirolina de 20 metros

age group / altersgruppe / grupo de edad: **3-14**
 dimensions / gröÙe / dimensiones (m): **22,6 x 4,2 x 3,3**
 required area / benötigte fläche / superficie necesaria: **24,7 x 4,2**
 minimum shock-absorbing surface (sq m) / aufpralldämmende minimale oberfläche /
 área de seguridad (m²): **92**
 maximum fall height / maximale fallhöhe / altura máxima de caída (m): **1,0**
 number of users / anzahl der nutzer / número de usuarios recomendado: **1**

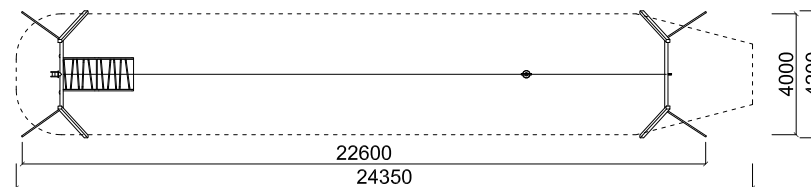
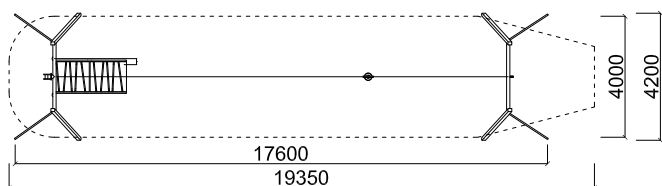



plesen 1

RR plesen 1 / RR-0540-00

Double-seat spring swing
Zweisitziger-Federwippen
Muelle balancín para dos

age group / altersgruppe / grupo de edad: 3–6
dimensions / gröÙe / dimensiones (m): 1,4 x 0,4 x 0,5
required area / benötigte fläche / superficie necesaria: 3,4 x 2,4
minimum shock-absorbing surface (sq m) / aufpralldämmende minimale oberfläche / área de seguridad (m²): 0
maximum fall height / maximale fallhöhe / altura máxima de caída (m): 0,5
number of users / anzahl der nutzer / número de usuarios recomendado: 2

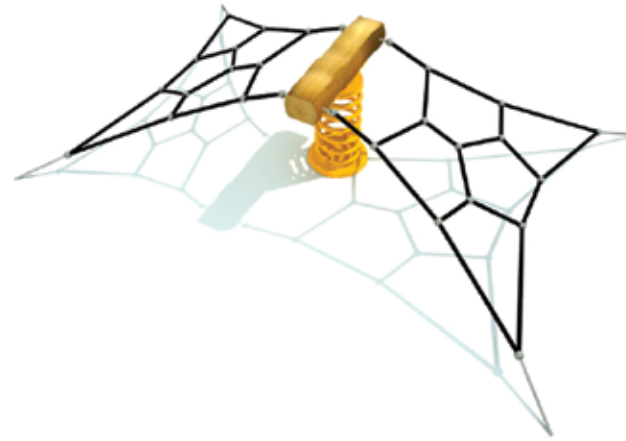
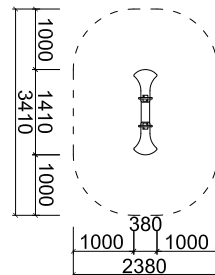

plesen 2

RR plesen 2 / RR-0541-00

Balance swing with nets
Balancier-Schaukel mit Netzen
Muelle de trepa

age group / altersgruppe / grupo de edad: 3–14
dimensions / gröÙe / dimensiones (m): 1,6 x 2,4 x 0,5
required area / benötigte fläche / superficie necesaria: 3,7 x 4,2
minimum shock-absorbing surface (sq m) / aufpralldämmende minimale oberfläche / área de seguridad (m²): 0,0
maximum fall height / maximale fallhöhe / altura máxima de caída (m): 0,5
number of users / anzahl der nutzer / número de usuarios recomendado: 2

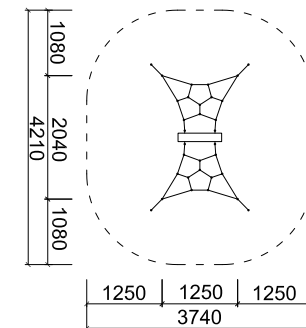

rob roy

natura



sandril 1



edna

RR sandril 1/ RR-0301-00

RR edna / RR-0302-00

Sandpit
Sandkasten
Juego de arena

age group / altersgruppe / grupo de edad: 3–14
dimensions / dimensiones / dimensiones (m): 2,0 x 3,1 x 3,2
required area / benötigte fläche / superficie necesaria: 4,6 x 5,3
minimum shock-absorbing surface (sq m) / aufpralldämmende minimale oberfläche / área de seguridad (m²): 21**
maximum fall height / maximale fallhöhe / altura máxima de caída (m): 0,95
number of users / anzahl der nutzer / número de usuarios recomendado: 5

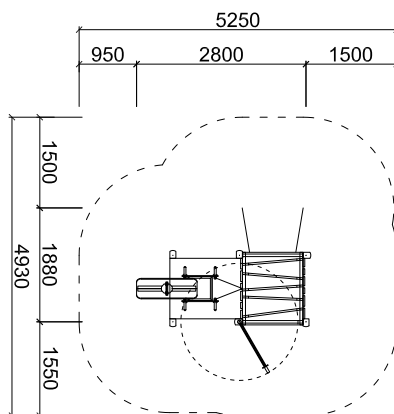

Hammock
Hängenetz
Hamaca

age group / altersgruppe / grupo de edad: 3–14
dimensions / gröÙe / dimensiones (m): 4,1 x 1,0 x 1,7
required area / benötigte fläche / superficie necesaria: 4,1 x 5,3
minimum shock-absorbing surface (sq m) / aufpralldämmende minimale oberfläche / área de seguridad (m²): 16*
maximum fall height / maximale fallhöhe / altura máxima de caída (m): 0,95
number of users / número de usuarios recomendado / número de usuarios recomendado: 2

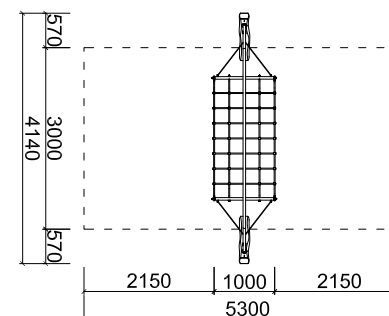



rampal 1



rampal 2

54 55
rob roy
natura



* topsoil, tamped area
Gras, feste Oberfläche
césped, superficie apisonada

** sand / Sand / arena

RR rampal 1 / RR-0560-00

Horizontal ribstalls
Horizontale Sprossenwand
Escalera en suspensión

age group / altersgruppe / grupo de edad: **3-14**
dimensions / gröÙe / dimensiones (m): **3,6 x 1,6 x 2,7**
required area / benötigte fläche / superficie necesaria: **6,9 x 5,7**
minimum shock-absorbing surface (sq m) / aufpralldämmende minimale oberfläche / área de seguridad (m²): **34**
maximum fall height / maximale fallhöhe / altura máxima de caída (m): **2,5**
number of users / anzahl der nutzer / número de usuarios recomendado: **2**

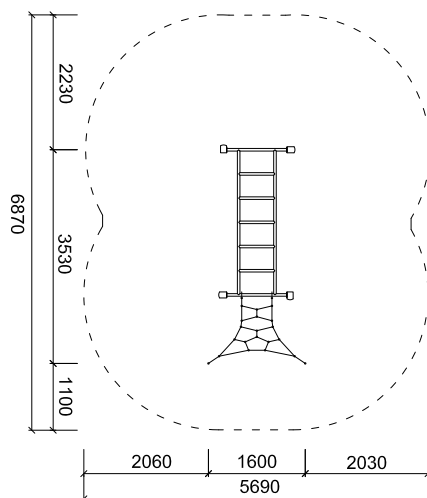

RR rampal 2 / RR-0561-00

Horizontal ribstalls with nets
Horizontale Sprossenwand mit Netzen
Elemento de suspensión con trepas

age group / altersgruppe / grupo de edad: **3-14**
dimensions / gröÙe / dimensiones (m): **4,7 x 1,6 x 2,7**
required area / benötigte fläche / superficie necesaria: **7,3 x 5,7**
minimum shock-absorbing surface (sq m) / aufpralldämmende minimale oberfläche / área de seguridad (m²): **32**
maximum fall height / maximale fallhöhe / altura máxima de caída (m): **2,5**
number of users / anzahl der nutzer / número de usuarios recomendado: **4**

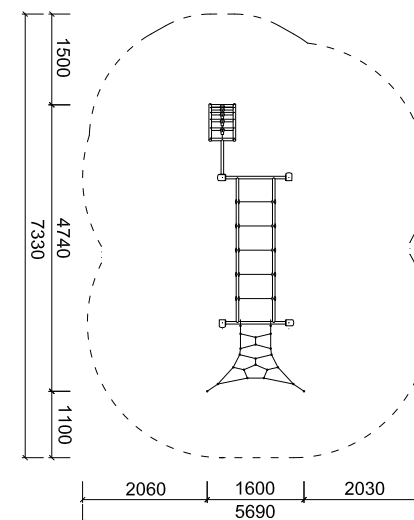

rob roy

natura

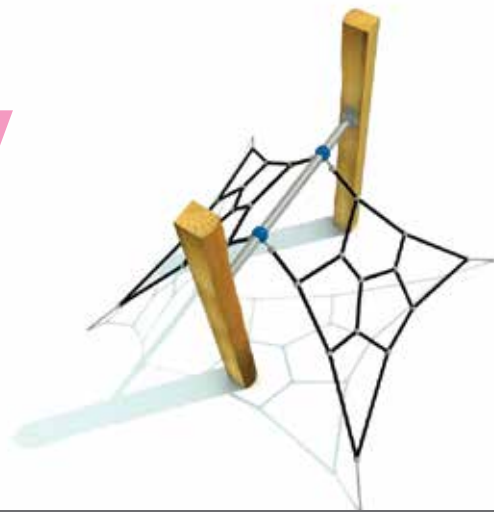

rampal 3

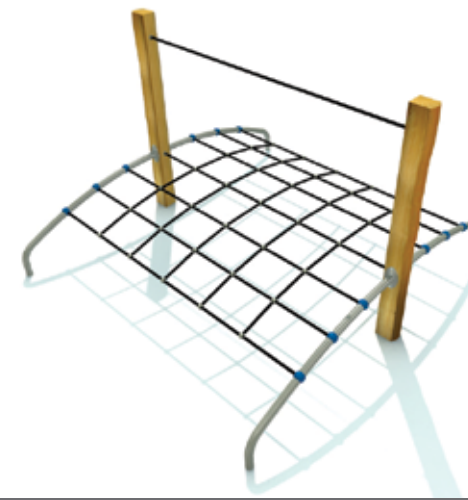

rampal 4

RR rampal 3 / RR-0562-00

Rope climbing frame
Seilelement
Tropa a dos aguas

age group / altersgruppe / grupo de edad: **3-14**
dimensions / gröÙe / dimensiones (m): **1,6 x 1,8 x 1,5**
required area / benötigte fläche / superficie necesaria: **3,7 x 3,9**
minimum shock-absorbing surface (sq m) / aufpralldämmende minimale oberfläche / área de seguridad (m²): **12***
maximum fall height / maximale fallhöhe / altura máxima de caída (m): **0,95**
number of users / anzahl der nutzer / número de usuarios recomendado: **2**

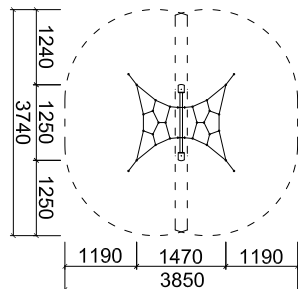

RR rampal 4 / RR-0563-00

Low balance net
Niedriges Balancier-Netz
Malla de equilibrio baja

age group / altersgruppe / grupo de edad: **3-14**
dimensions / gröÙe / dimensiones (m): **2,4 x 2,2 x 1,5**
required area / benötigte fläche / superficie necesaria: **5,4 x 5,1**
minimum shock-absorbing surface (sq m) / aufpralldämmende minimale oberfläche / área de seguridad (m²): **26**
maximum fall height / maximale fallhöhe / altura máxima de caída (m): **0**
number of users / anzahl der nutzer / número de usuarios recomendado: **4**

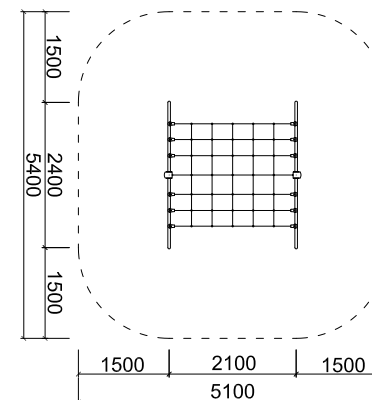



rampal 5



pedal

56 57
rob roy
natura



* topsoil, tamped area
Gras, feste Oberfläche
césped, superficie apisonada

RR rampal 5 / RR-0564-00

Net climbing frame

Netzelement

Estructura de trepa con bara de bomberos

age group / altersgruppe / grupo de edad: 3-14

dimensions / gröÙe / dimensiones (m): 2,5 x 1,8 x 2,7

required area / benötigte fläche / superficie necesaria: 6,4 x 5,7

minimum shock-absorbing surface (sq m) / aufpralldämmende minimale oberfläche / área de seguridad (m²): 29

maximum fall height / maximale fallhöhe / altura máxima de caída (m): 2,3

number of users / anzahl der nutzer / número de usuarios recomendado: 7

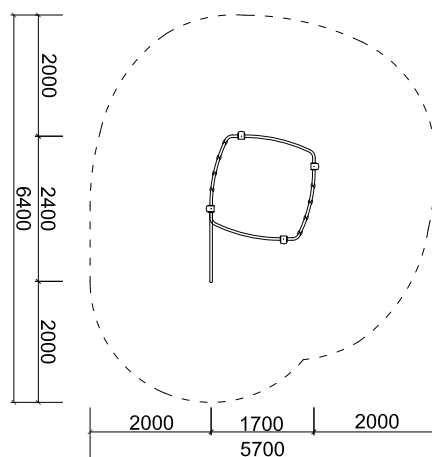

RR pedal / RR-0303-00

Horizontal rotating balance trainer

Horizontaler Dreh-Balance-Trainer

Entrenador de equilibrio rotatorio

age group / altersgruppe / grupo de edad: 3-14

dimensions / gröÙe / dimensiones (m): 1,7 x 0,3 x 2,1

required area / benötigte fläche / superficie necesaria: 4,6 x 3,3

minimum shock-absorbing surface (sq m) / aufpralldämmende minimale oberfläche / área de seguridad (m²): 12

maximum fall height / maximale fallhöhe / altura máxima de caída (m): 0

number of users / anzahl der nutzer / número de usuarios recomendado: 2

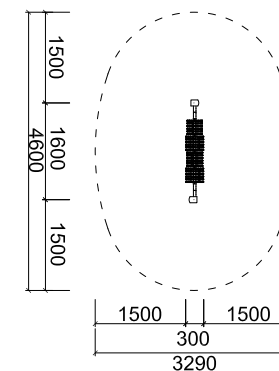

rob roy

natura



ram



horse

RR ram / BA-0297-00

Spring rider – Ram
Federwippen Widder
Muelle carnero

age group / altersgruppe / grupo de edad: 3–6

dimensions / gröÙe / dimensiones (m): 0,2 x 0,7 x 0,9

required area / benötigte fläche / superficie necesaria: 2,2 x 2,7

minimum shock-absorbing surface (sq m) / aufpralldämmende minimale oberfläche / área de seguridad (m²): 0,0

maximum fall height / maximale fallhöhe / altura máxima de caída (m): 0,5

number of users / anzahl der nutzer / número de usuarios recomendado: 1

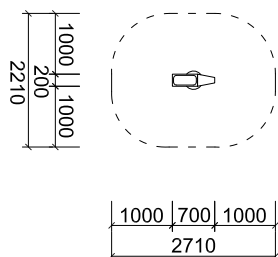

RR horse / BA-0298-00

Spring rider – Horse
Federwippen Pferd
Muelle caballo

age group / altersgruppe / grupo de edad: 3–6

dimensions / gröÙe / dimensiones (m): 0,2 x 0,7 x 0,9

required area / benötigte fläche / superficie necesaria: 2,2 x 2,7

minimum shock-absorbing surface (sq m) / aufpralldämmende minimale oberfläche / área de seguridad (m²): 0,0

maximum fall height / maximale fallhöhe / altura máxima de caída (m): 0,5

number of users / anzahl der nutzer / número de usuarios recomendado: 1

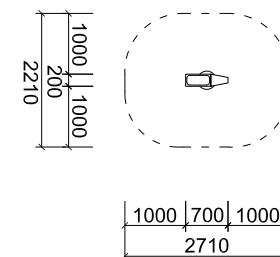



dog

RR dog / BA-0316-00

Spring rider – Dog
 Federwipper Hund
 Muelle perro

age group / altersgruppe / grupo de edad: 3–12
 dimensions / gröÙe / dimensiones (m): 1,0 x 0,3
 required area / benötigte fläche / superficie necesaria: 0,2 x 0,7 x 0,9
 minimum shock-absorbing surface (sq m) / aufpralldämmende minimale oberfläche / área de seguridad (m²): 2,2 x 2,7
 maximum fall height / maximale fallhöhe / altura máxima de caída (m): 0,5
 number of users / anzahl der nutzer / número de usuarios recomendado: 1

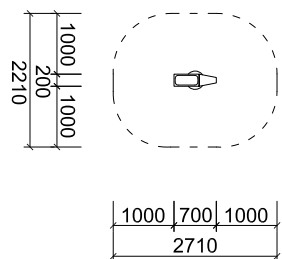

horse-see-saw

RR horse-see-saw / BA 0149

Spring see-saw – Horse
 Federwippe Springpferd
 Vaivén muelle caballo

age group / altersgruppe / grupo de edad: 3–14
 dimensions / gröÙe / dimensiones (m): 0,2 x 3,0 x 1,2
 required area / benötigte fläche / superficie necesaria: 2,2 x 5,0
 minimum shock-absorbing surface (sq m) / aufpralldämmende minimale oberfläche / área de seguridad (m²): 12*
 maximum fall height / maximale fallhöhe / altura máxima de caída (m): 0,9
 number of users / anzahl der nutzer / número de usuarios recomendado: 2

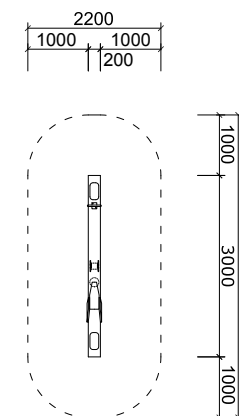

58 59
 rob roy
 natura



* topsoil, tamped area
 Gras, feste Oberfläche
 césped, superficie apisonada



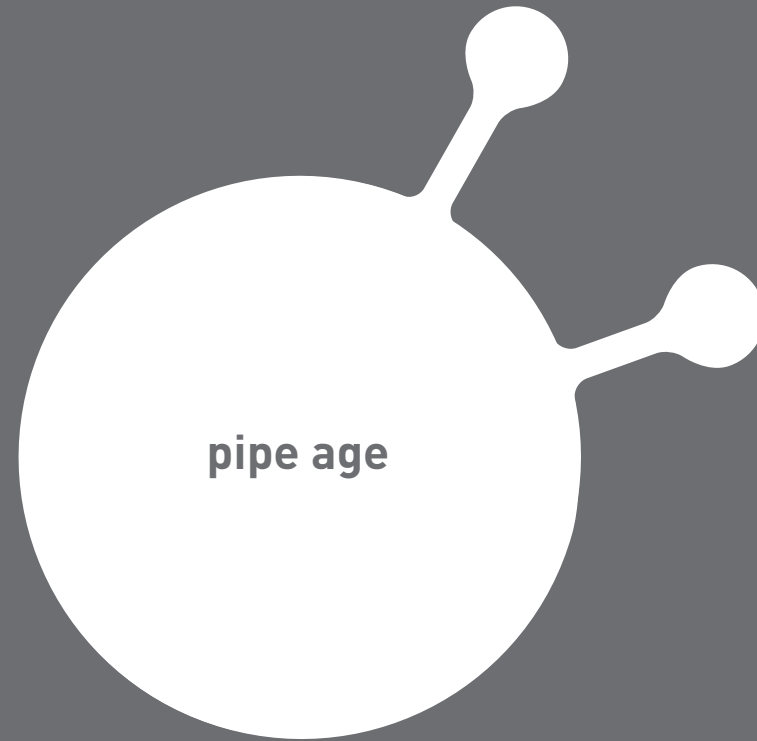

pipe age



scarab I. 67



scarab II. 67



kryptos I. 68



kryptos II. 68



kryptos III. 69



tricho I. 69



tricho II. 70



tricho III. 70



kronos I. 71



kronos II. 71



kronos III. 72



kronos V. 72



kronos IV. 73



kronos VI. 74



kronos VII. 74



75 kronos VIII.



76 kronos X.

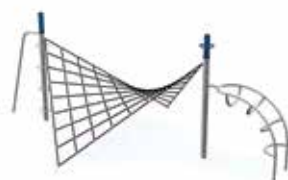

76 versat I.



77 versat II.



77 lucanus



78 aperton



78 nesten



79 relaxon



79 pendlton 2



80 neron



80 pluton



81 skater



81 spinter



82 cirkulon



82 ovlatech

pipe age



orto I. 83



orto II. 83



komver 84

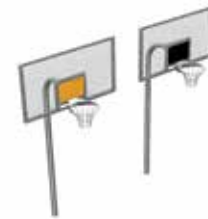

krater 84

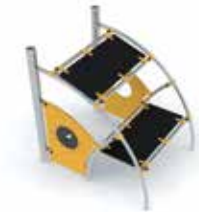

beven 85



transver 85



varios 86



whispering 86



etulo - tree 87



etulo - glyptodon 87



arkon 87

64 65
pipe age



pipe age

EN

Pipe Age was created on grounds of demand for playgrounds with a high degree of strength and resistance to vandalism. Robust construction design and materials used determine it for areas with high load and probable vandalism. Thanks to its design and certain "transparency" it fits into any type of urban space.

The elements are made of highly resistant, low maintenance materials so to resist as much as possible to wear and tear, weather conditions and to ensure their long durability. The bearing structure is made of hot-dip galvanized steel pipes of Ø 108 mm, play sets of hot-dip galvanized steel pipes, HDPE plastic sheets, ropes with steel core, galvanized strength chains, stainless steel slides with plastic side panels. Stainless steel fasteners, joints covers. Anchoring into concrete footings.

DE

Pipe Age entstand aufgrund der Nachfrage nach Vandalismus resistenten Spielplätzen. Aufgrund seiner robusten Konstruktion und widerstandsfähigen Materialien ist Pipe Age für stark frequentierte und von Vandalismus bedrohten Bereiche geeignet. Dank des transparenten Designs passt er zu jeder Art von Stadtentwicklung.

Die Elemente bestehen aus widerstandsfähigen und wartungsarmen Materialien und mindern somit die Abnutzung. Sie sind witterungsbeständig und gewährleisten dadurch eine hohe Lebensdauer. Die Tragkonstruktion besteht aus feuerverzinkten Stahlrohren Ø 108 mm, Spielgeräte aus feuerverzinkten Stahlrohren, HDPE-Kunststoffplatten, Herkulesseilen, galvanisierten Ketten, Edelstahlrutschen mit Seitenteilen aus Kunststoff, Edelstahl-Verbindungsmaterialien und Abdeckkappen. Verankerung der Konstruktionsteile im Betonfundament.

ES

Pipe Age responde a la demanda de parques infantiles con un alto grado de resistencia al vandalismo. El diseño robusto de la construcción y los materiales utilizados permiten su uso en áreas con alta carga e inclinadas al vandalismo. Gracias a su diseño y cierta "transparencia" se adapta a cualquier tipo de espacio urbano. Los elementos están hechos de materiales altamente resistentes y a la vez de bajo mantenimiento para resistir mejor al desgaste, a las condiciones climáticas y para garantizar su durabilidad.

La estructura portante es de tubos de acero galvanizado por inmersión en caliente de Ø 108 mm, elementos de juego hechos de tubos de acero galvanizado por inmersión en caliente, de láminas de polipropileno de alta resistencia HDPE, cuerdas con núcleo de acero, cadenas de resistencia galvanizadas, los toboganes son de acero inoxidable con paneles laterales de plástico. Tornillería de acero inoxidable y tapones de seguridad. Anclaje en base de hormigón.





scarab I.



scarab II.

66 67 pipe age



* topsoil, tamped area
Gras, feste Oberfläche
césped, superficie apisonada

skarab I. / PA-0029-00

Slide with a net climb
Rutsche mit Kletterseil
Torre tobogán con trepa, asiento y barra saturno

age group / altersgruppe / grupo de edad: 3-6
dimensions / gröÙe / dimensiones (m): 3,5 x 2,0 x 2,2
required area / benötigte fläche / superficie necesaria: 6,8 x 4,8
minimum shock-absorbing surface (sq m) / aufpralldämmende minimale oberfläche / área de seguridad (m²): 22*
maximum fall height / maximale fallhöhe / altura máxima de caída (m): 0,9
number of users / anzahl der nutzer / número de usuarios recomendado: 7

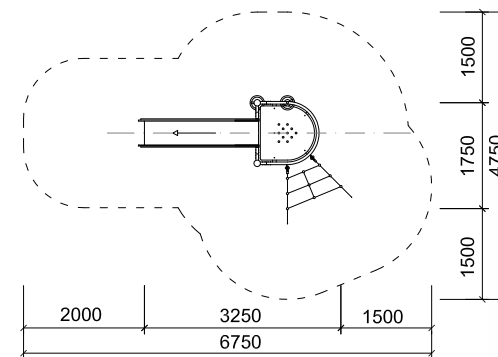

skarab II. / PA-0023-00

Slide with a net and perforated climb
Rutsche mit Kletterseil und Loch-Aufstiegsrampe
Torre tobogán con trepa, muro de orificios, asiento y barra saturno

age group / altersgruppe / grupo de edad: 3-6
dimensions / gröÙe / dimensiones (m): 3,7 x 2,8 x 2,2
required area / benötigte fläche / superficie necesaria: 7,1 x 5,5
minimum shock-absorbing surface (sq m) / aufpralldämmende minimale oberfläche / área de seguridad (m²): 26,4*
maximum fall height / maximale fallhöhe / altura máxima de caída (m): 0,9
number of users / anzahl der nutzer / número de usuarios recomendado: 8

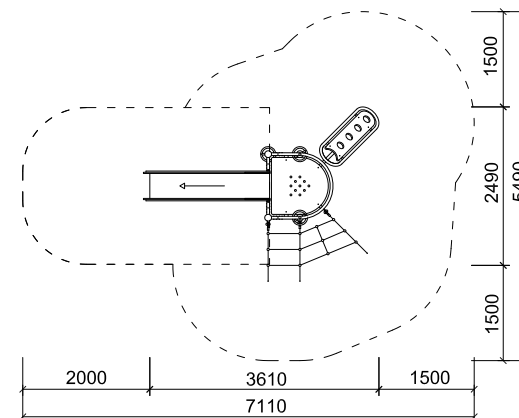

pipe age



kryptos I.



kryptos II.

kryptos I. / PA-0022-00

Slide with a roof and perforated climbing wall
Rutsche mit Dach und Loch-Kletterwand
Torre tobogán con muro de escalada y techo

age group / altersgruppe / grupo de edad: **3–14**
dimensions / gröÙe / dimensiones (m): **1,0 x 3,4 x 2,7**
required area / benötigte fläche / superficie necesaria: **4,8 x 7,2**
minimum shock-absorbing surface (sq m) / aufpralldämmende minimale oberfläche / área de seguridad (m²): **25,7**
maximum fall height / maximale fallhöhe / altura máxima de caída (m): **1,2**
number of users / anzahl der nutzer / número de usuarios recomendado: **6**

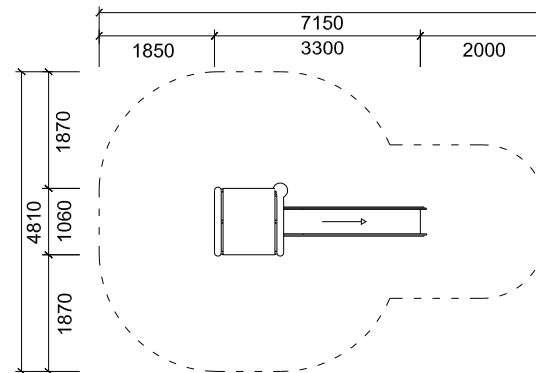

kryptos II. / PA-0023-00

Slide with a roof and perforated climbing wall
Rutsche mit Dach und Loch-Kletterwand
Torre tobogán con muro de escalada y techo

age group / altersgruppe / grupo de edad: **3–14**
dimensions / gröÙe / dimensiones (m): **2,7 x 4,3 x 2,2**
required area / benötigte fläche / superficie necesaria: **5,6 x 7,7**
minimum shock-absorbing surface (sq m) / aufpralldämmende minimale oberfläche / área de seguridad (m²): **29,4**
maximum fall height / maximale fallhöhe / altura máxima de caída (m): **1,2**
number of users / anzahl der nutzer / número de usuarios recomendado: **7**

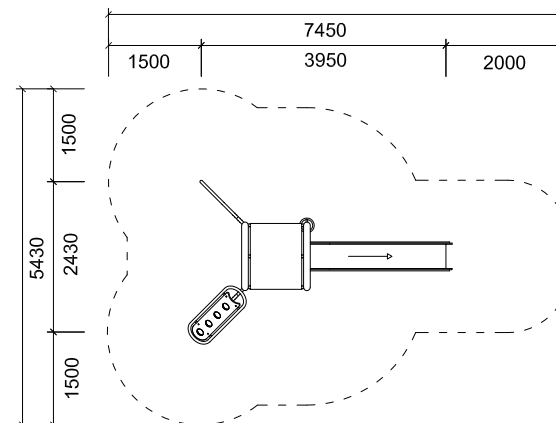



kryptos III.



tricho I.

68 69
pipe age



kryptos III. / PA-0024-00

Slide with a roof and perforated climbing wall
Rutsche mit Dach und Loch-Kletterwand
Torre tobogán con techo y muro de escalada

age group / altersgruppe / grupo de edad: **3-14**
dimensions / gröÙe / dimensiones (m): **3,3 x 4,7 x 2,2**
required area / benötigte fläche / superficie necesaria: **6,2 x 8,1**
minimum shock-absorbing surface (sq m) / aufpralldämmende minimale oberfläche / área de seguridad (m²): **31,9**
maximum fall height / maximale fallhöhe / altura máxima de caída (m): **1,2**
number of users / anzahl der nutzer / número de usuarios recomendado: **8**

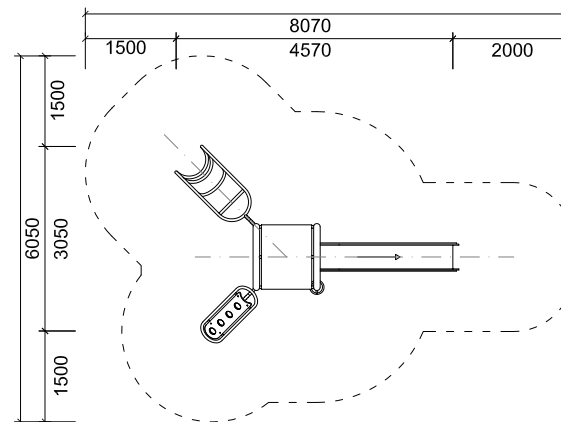

tricho I. / PA-0032-00

Climbing walls with a rope tunnel
Kletterwände mit Seiltunnel
Túnel de cuerdas, paredes de escalada

age group / altersgruppe / grupo de edad: **3-14**
dimensions / gröÙe / dimensiones (m): **2,1 x 1,1 x 2,7**
required area / benötigte fläche / superficie necesaria: **6,6 x 5,6**
minimum shock-absorbing surface (sq m) / aufpralldämmende minimale oberfläche / área de seguridad (m²): **32,4**
maximum fall height / maximale fallhöhe / altura máxima de caída (m): **2,7**
number of users / anzahl der nutzer / número de usuarios recomendado: **6**

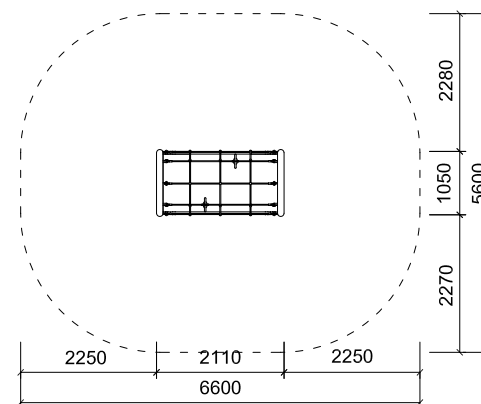

pipe age



tricho



tricho

tricho II./ PA-0033-00

Climbing walls with a rope climbing frame
 Kletterwände mit Seilelementen
 Trepas curvo con paredes de escalada

age group / altersgruppe / grupo de edad: **3-14**
 dimensions / gröÙe / dimensiones (m): **2,1 x 1,1 x 2,7**
 required area / benötigte fläche / superficie necesaria: **6,6 x 5,6**
 minimum shock-absorbing surface (sq m) / aufpralldämmende minimale oberfläche /
 área de seguridad (m²): **32,4**
 maximum fall height / maximale fallhöhe / altura máxima de caída (m): **2,7**
 number of users / anzahl der nutzer / número de usuarios recomendado: **6**

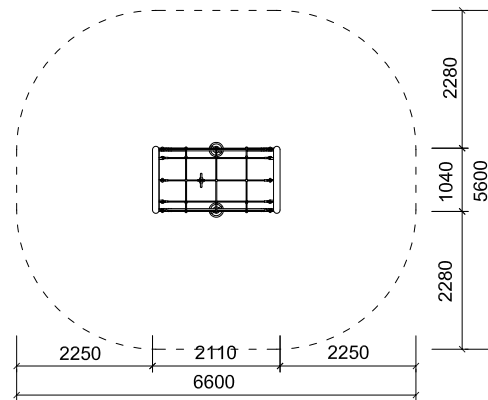

tricho III. / PA-0034-00

Climbing walls with a rope and metal climbing frame
 Kletterwände mit Seil-und Metallelementen
 Trepas curvo con paredes de escalada

age group / altersgruppe / grupo de edad: **3-14**
 dimensions / gröÙe / dimensiones (m): **3,1 x 1,1 x 2,7**
 required area / benötigte fläche / superficie necesaria: **6,6 x 5,6**
 minimum shock-absorbing surface (sq m) / aufpralldämmende minimale oberfläche /
 área de seguridad (m²): **32,6**
 maximum fall height / maximale fallhöhe / altura máxima de caída (m): **2,7**
 number of users / anzahl der nutzer / número de usuarios recomendado: **6**

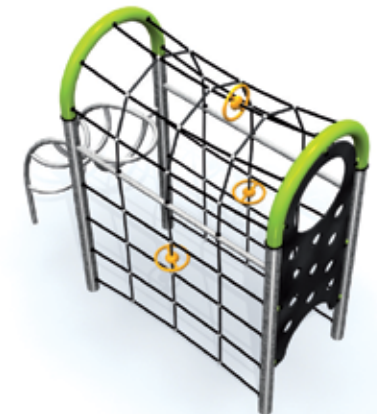
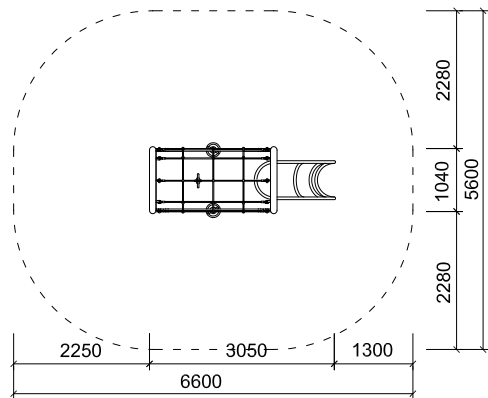



kronos I.



kronos II.

70 71 pipe age



kronos I. / PA-0014-00

Monkey track with a perforated climbing wall
Hindernispiste mit Loch-Kletterwand
Circuito de obstáculos con pared de escalada

age group / altersgruppe / grupo de edad: **3-14**
 dimensions / gröÙe / dimensiones (m): **5,7 x 2,2 x 2,7**
 required area / benötigte fläche / superficie necesaria: **9,2 x 5,6**
 minimum shock-absorbing surface (sq m) / aufpralldämmende minimale oberfläche / área de seguridad (m²): **37,9**
 maximum fall height / maximale fallhöhe / altura máxima de caída (m): **2,0**
 number of users / anzahl der nutzer / número de usuarios recomendado: **12**

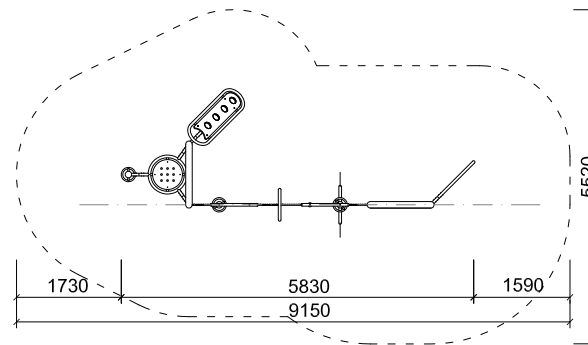

kronos II. / PA-0015-00

Monkey track with climbing walls and a rope tunnel
Hindernispiste mit Kletterwänden und Seiltunnel
Circuito de obstáculos con paredes de escaladas y túnel de cuerdas

age group / altersgruppe / grupo de edad: **3-14**
 dimensions / gröÙe / dimensiones (m): **7,5 x 4,0 x 2,7**
 required area / benötigte fläche / superficie necesaria: **9,2 x 7,6**
 minimum shock-absorbing surface (sq m) / aufpralldämmende minimale oberfläche / área de seguridad (m²): **49,7**
 maximum fall height / maximale fallhöhe / altura máxima de caída (m): **2,7**
 number of users / anzahl der nutzer / número de usuarios recomendado: **15**

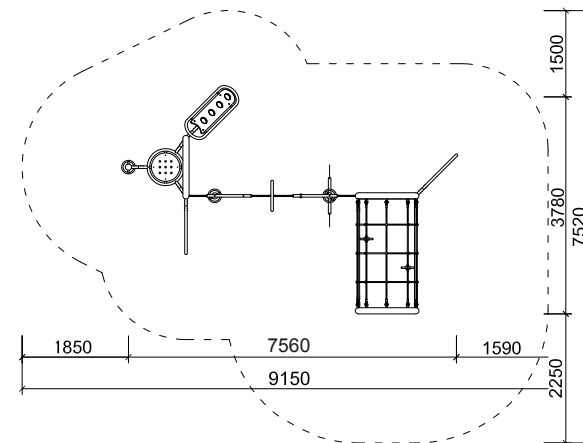

pipe age



kronos III.



kronos V.

kronos III. / PA-0016-00

Monkey track with climbing walls and a rope tunnel
 Hindernispiste mit Kletterwänden und Seiltunnel
 Circuito de obstáculos con paredes de escalada y túnel de cuerdas

age group / altersgruppe / grupo de edad: **3-14**
 dimensions / gröÙe / dimensiones (m): **7,3 x 5,3 x 2,7**
 required area / benötigte fläche / superficie necesaria: **10,4 x 8,1**
 minimum shock-absorbing surface (sq m) / aufspralldämmende minimale oberfläche /
 área de seguridad (m²): **57,3**
 maximum fall height / maximale fallhöhe / altura máxima de caída (m): **2,7**
 number of users / anzahl der nutzer / número de usuarios recomendado: **17**

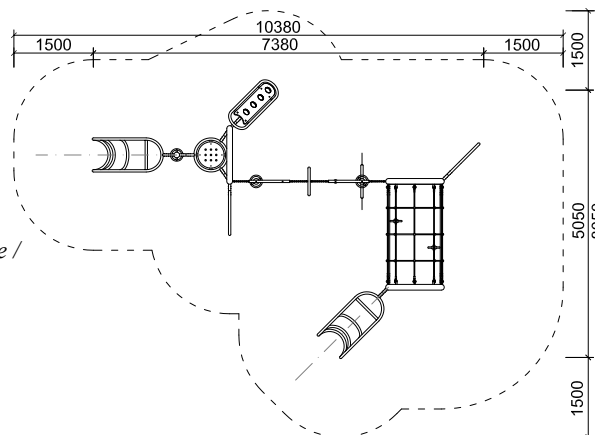

kronos V. / PA-0018-00

Monkey track with climbing walls and a rope climbing frame
 Hindernispiste mit Kletterwänden und Seilelement
 Circuito de obstáculos con paredes de escalada y túnel de cuerdas

age group / altersgruppe / grupo de edad: **3-14**
 dimensions / gröÙe / dimensiones (m): **7,6 x 4,0 x 2,7**
 required area / benötigte fläche / superficie necesaria: **9,2 x 7,6**
 minimum shock-absorbing surface (sq m) / aufspralldämmende minimale oberfläche /
 área de seguridad (m²): **50,0**
 maximum fall height / maximale fallhöhe / altura máxima de caída (m): **2,7**
 number of users / anzahl der nutzer / número de usuarios recomendado: **16**

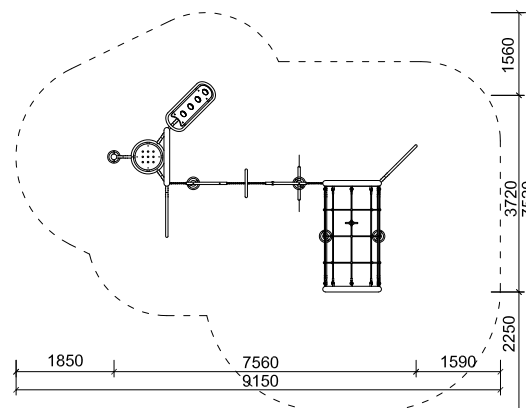



72 73
pipe age



kronos IV. / PA-0017-00

Monkey track with a slide
Hindernispiste mit Rutsche
Circuito de obstáculos con tobogán

age group / altersgruppe / grupo de edad: **3-14**
 dimensions / gröÙe / dimensiones (m): **7,3 x 5,3 x 2,7**
 required area / benötigte fläche / superficie necesaria: **10,4 x 8,5**
 minimum shock-absorbing surface (sq m) / aufpralldämmende minimale oberfläche /
 área de seguridad (m²): **51,0**
 maximum fall height / maximale fallhöhe / altura máxima de caída (m): **2,0**
 number of users / anzahl der nutzer / número de usuarios recomendado: **17**

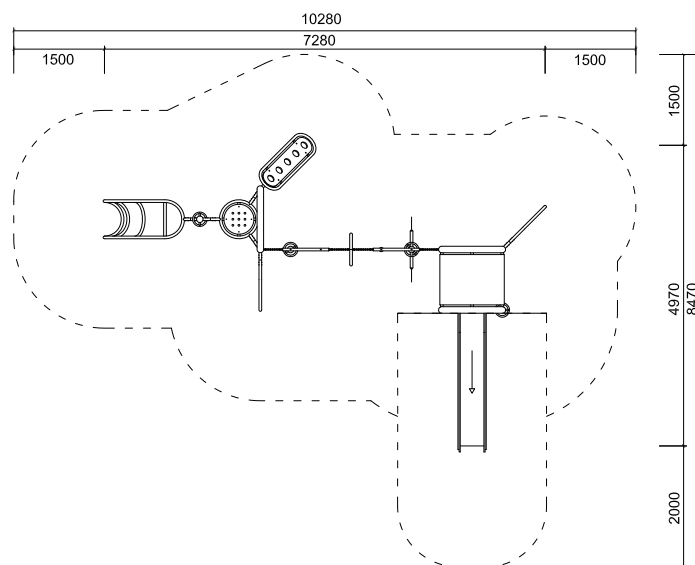

pipe age



kronos



kronos VI.

kronos VI. / PA-0019-00

Monkey track with climbing walls and a rope climbing frame
Hindernispiste mit Kletterwänden und Seilelement
Circuito de obstáculos con paredes de escalada y túnel de cuerda

age group / altersgruppe / grupo de edad: **3-14**
dimensions / gröÙe / dimensiones (m): **7,3 x 5,3 x 2,7**
required area / benötigte fläche / superficie necesaria: **10,4 x 8,5**
minimum shock-absorbing surface (sq m) / aufpralldämmende minimale oberfläche / área de seguridad (m²): **57,1**
maximum fall height / maximale fallhöhe / altura máxima de caída (m): **2,7**
number of users / anzahl der nutzer / número de usuarios recomendado: **18**

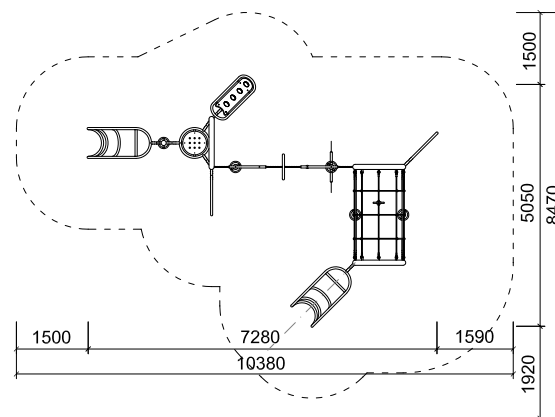

kronos VII. / PA-0020-00

Monkey track with climbing walls and hyperbolic net
Hindernispiste mit Kletterwänden und hyperbolischem Netz
Circuito de obstáculos con paredes de escalada y estructura de trepa hiperbólica

age group / altersgruppe / grupo de edad: **3-14**
dimensions / gröÙe / dimensiones (m): **12,4 x 6,6 x 2,7**
required area / benötigte fläche / superficie necesaria: **15,4 x 9,3**
minimum shock-absorbing surface (sq m) / aufpralldämmende minimale oberfläche / área de seguridad (m²): **87,0**
maximum fall height / maximale fallhöhe / altura máxima de caída (m): **2,7**
number of users / anzahl der nutzer / número de usuarios recomendado: **22**

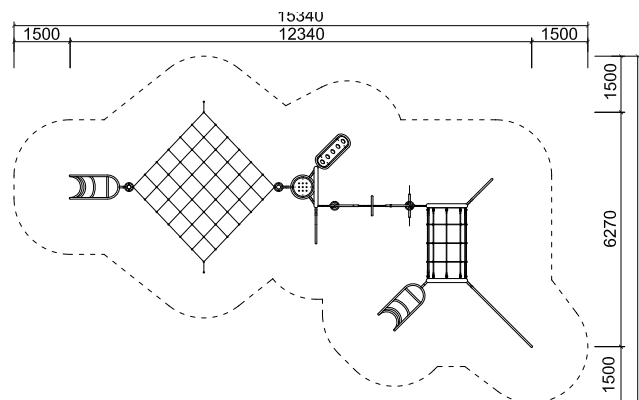



kronos VIII.



74 75
pipe age



kronos VIII. / PA-0021-00

Monkey track with climbing walls and hyperbolic net
Hindernispiste mit Kletterwänden und hyperbolischem Netz
Circuito de obstáculos con paredes de escalada y estructura de trepa hiperbólica

age group / altersgruppe / grupo de edad: **3-14**
dimensions / gröÙe / dimensiones (m): **12,4 x 8,8 x 2,7**
required area / benötigte fläche / superficie necesaria: **15,4 x 11,0**
minimum shock-absorbing surface (sq m) / aufpralldämmende minimale oberfläche / área de seguridad (m²): **101,9**
maximum fall height / maximale fallhöhe / altura máxima de caída (m): **2,7**
number of users / anzahl der nutzer / número de usuarios recomendado: **28**

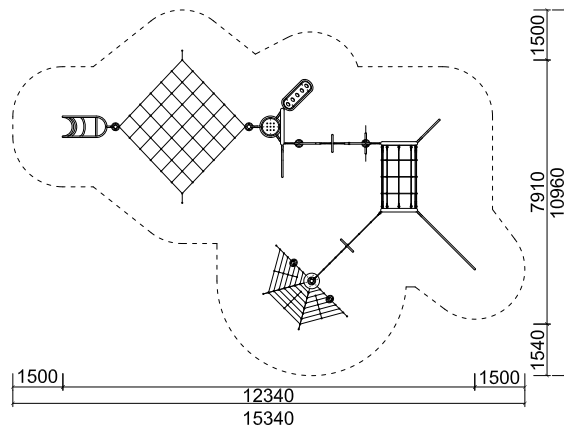

pipe age



kronos



kronos

kronos X. / PA-0508-00

Monkey track with climbing walls
Hindernispiste mit Kletterwänden
Torre tobogán con circuito de obstáculos

age group / altersgruppe / grupo de edad: 3-14
dimensions / gröÙe / dimensiones (m): 5,7 x 4,0 x 2,7
required area / benötigte fläche / superficie necesaria: 8,7 x 7,5
minimum shock-absorbing surface (sq m) / aufpralldämmende minimale oberfläche / área de seguridad (m²): 39,0
maximum fall height / altura máxima de caída / altura máxima de caída (m): 2,0
number of users / anzahl der nutzer / número de usuarios recomendado: 15

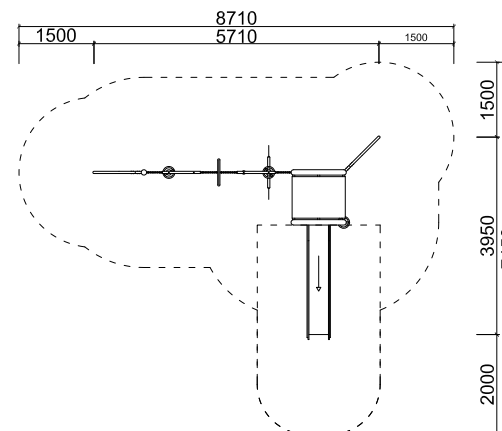

versat I. / PA-0035-00

Hyperbolic net with a metal climbing frame
Hyperbolisches Netz mit Metallelementen
Red hiperbólica con trepador metálico

age group / altersgruppe / grupo de edad: 3-14
dimensions / gröÙe / dimensiones (m): 6,6 x 4,6 x 2,5
required area / benötigte fläche / superficie necesaria: 9,6 x 7,0
minimum shock-absorbing surface (sq m) / aufpralldämmende minimale oberfläche / área de seguridad (m²): 42,3
maximum fall height / maximale fallhöhe / altura máxima de caída (m): 2,3
number of users / anzahl der nutzer / número de usuarios recomendado: 10

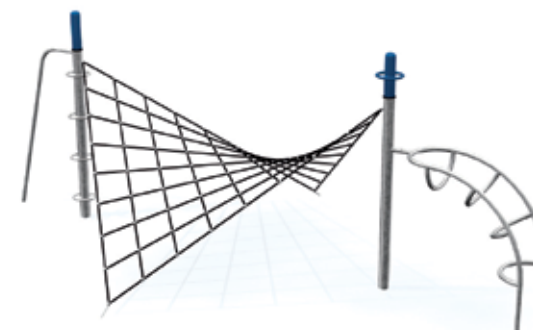
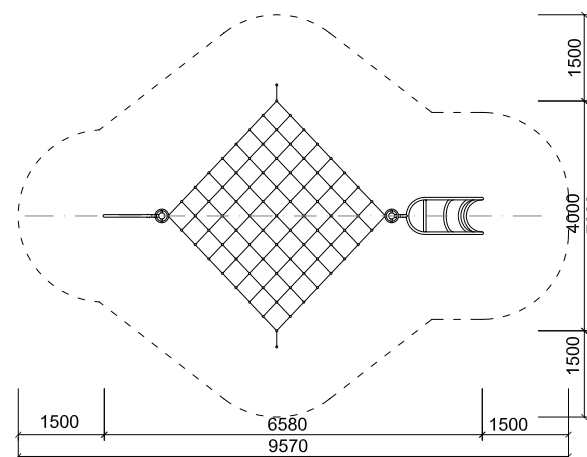



lucanus



lucanus

76 77
pipe age



versat II. / PA-0036-00

Hyperbolic net with a perforated climbing wall
Hyperbolisches Netz mit Loch-Kletterwand
Red hiperbólica con pared de escalada

age group / altersgruppe / grupo de edad: **3-14**
dimensions / gröÙe / dimensiones (m): **7,5 x 4,6 x 2,7**
required area / benötigte fläche / superficie necesaria: **10,4 x 7,0**
minimum shock-absorbing surface (sq m) / aufpralldämmende minimale oberfläche / área de seguridad (m²): **48,5**
maximum fall height / maximale fallhöhe / altura máxima de caída (m): **2,3**
number of users / anzahl der nutzer / número de usuarios recomendado: **11**

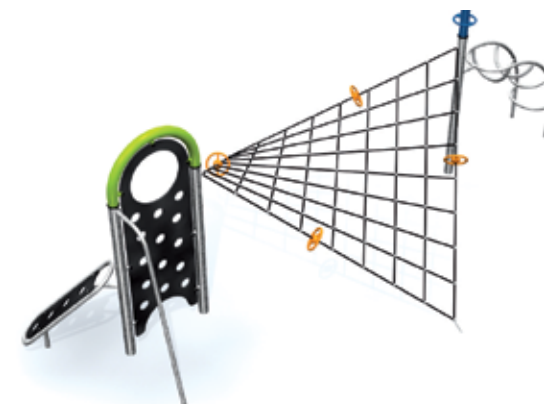
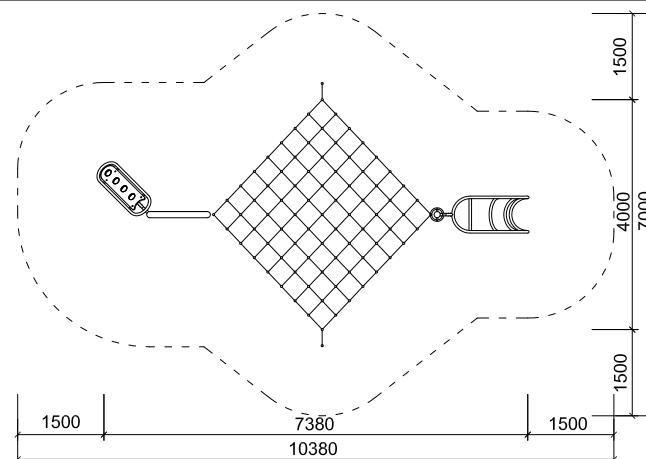

lucanus / PA-0025-00

Vertical rope climbing frame – Cone
Vertikaler Seilkegel
Estructura cónica para trepar

age group / altersgruppe / grupo de edad: **3-14**
dimensions / gröÙe / dimensiones (m): **3,0 x 3,0 x 3,3**
required area / benötigte fläche / superficie necesaria: **5,7 x 5,7**
minimum shock-absorbing surface (sq m) / aufpralldämmende minimale oberfläche / área de seguridad (m²): **25,3**
maximum fall height / maximale fallhöhe / altura máxima de caída (m): **2,4**
number of users / anzahl der nutzer / número de usuarios recomendado: **10**

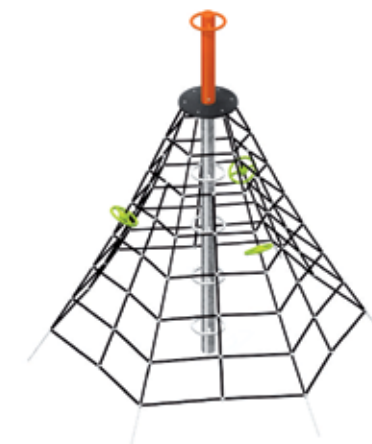
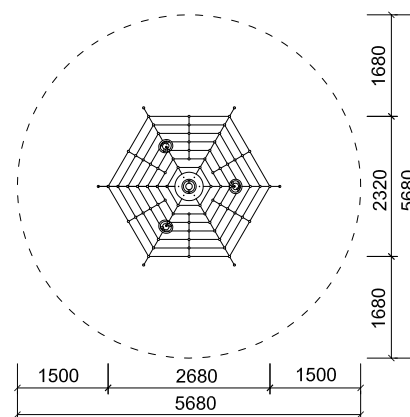

pipe age



aperton / PA-0026-00

Funnel climbing frame
Trichterförmiges Netz
Tropa embudo

age group / altersgruppe / grupo de edad: **3–14**
 dimensions / gröÙe / dimensiones (m): **4,2 x 4,2 x 2,5**
 required area / benötigte fläche / superficie necesaria: **6,3 x 6,3**
 minimum shock-absorbing surface (sq m) / aufspralldämmende minimale oberfläche /
 área de seguridad (m²): **31,0**
 maximum fall height / maximale fallhöhe / altura máxima de caída (m): **2,3**
 number of users / anzahl der nutzer / número de usuarios recomendado: **9**

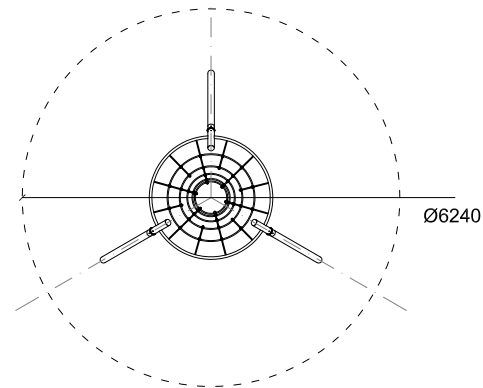

nesten / PA-0046-00

Group swing–Nest
Gruppen Vogelnest–Schaukel
Columpio de grupo en forma de nido

age group / altersgruppe / grupo de edad: **3–14**
 dimensions / gröÙe / dimensiones (m): **4,6 x 1,4 x 2,2**
 required area / benötigte fläche / superficie necesaria: **4,6 x 5,6**
 minimum shock-absorbing surface (sq m) / aufspralldämmende minimale oberfläche /
 área de seguridad (m²): **14,6***
 maximum fall height / maximale fallhöhe / altura máxima de caída (m): **0,95**
 number of users / anzahl der nutzer / número de usuarios recomendado: **6**

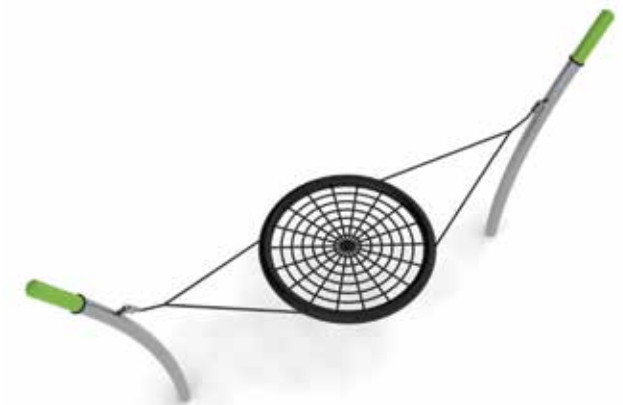
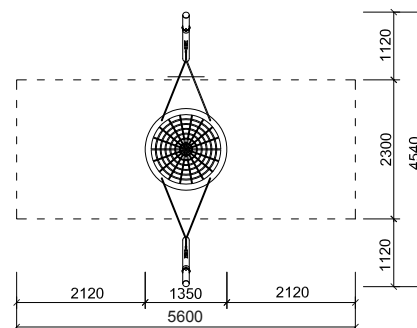



relaxon

78 79
pipe age



* topsoil, tamped area
Gras, feste Oberfläche
césped, superficie apisonada

relaxon / PA-0007-00

Hammock
Hängenetz
Hamaca

age group / altersgruppe / grupo de edad: 3–14
dimensions / gröÙe / dimensiones (m): 4,6 x 1,1 x 2,2
required area / benötigte fläche / superficie necesaria: 4,6 x 5,3
minimum shock-absorbing surface (sq m) / aufpralldämmende minimale oberfläche / área de seguridad (m²): 16,0*
maximum fall height / maximale fallhöhe / altura máxima de caída (m): 0,9
number of users / anzahl der nutzer / número de usuarios recomendado: 4

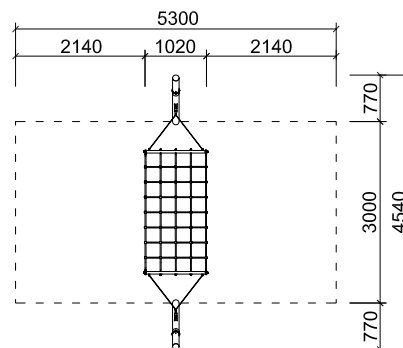

pendlton 2 / PA-0053-00

See-saw swing
Wippe
Vaivén

age group / altersgruppe / grupo de edad: 3–14
dimensions / gröÙe / dimensiones (m): 0,3 x 4,5 x 0,85
required area / benötigte fläche / superficie necesaria: 2,3 x 6,5
minimum shock-absorbing surface (sq m) / aufpralldämmende minimale oberfläche / área de seguridad (m²): 15*
maximum fall height / maximale fallhöhe / altura máxima de caída (m): 0,95
number of users / anzahl der nutzer / número de usuarios recomendado: 2

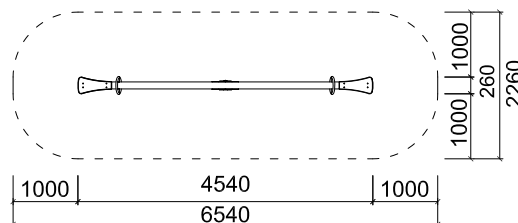

pipe age



neron / PA-0026-00

Double chain swing
Doppelte Kettenschaukel
Pórtico de columpio para dos

age group / altersgruppe / grupo de edad: **3-14**
dimensions / gröÙe / dimensiones (m): **1,1 x 3,1 x 2,7**
required area / benötigte fläche / superficie necesaria: **8,1 x 3,2**
minimum shock-absorbing surface (sq m) / aufpralldämmende minimale oberfläche / área de seguridad (m²): **26**
maximum fall height / maximale fallhöhe / altura máxima de caída (m): **1,5**
number of users / anzahl der nutzer / número de usuarios recomendado: **2**

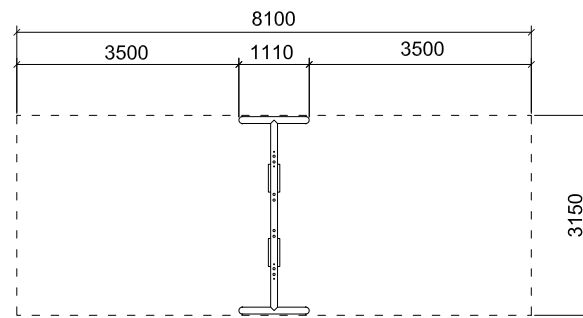

pluton / PA-0028-00

Group chain swing
Gruppen-Kettenschaukel
Pórtico de columpio para grupo

age group / altersgruppe / grupo de edad: **3-14**
dimensions / gröÙe / dimensiones (m): **1,1 x 3,2 x 2,7**
required area / benötigte fläche / superficie necesaria: **8,1 x 3,2**
minimum shock-absorbing surface (sq m) / aufpralldämmende minimale oberfläche / área de seguridad (m²): **26**
maximum fall height / maximale fallhöhe / altura máxima de caída (m): **1,5**
number of users / anzahl der nutzer / número de usuarios recomendado: **6**

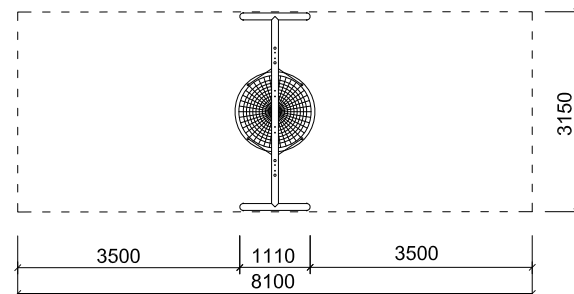



skater

skater / PA-0031-00

Balance chain swing – skateboard
 Kettenschaukel "Skateboard"
 Columpio – monopatín

age group / altersgruppe / grupo de edad: **3–14**
 dimensions / gröÙe / dimensiones (m): **0,7 x 2,1 x 2,7**
 required area / benötigte fläche / superficie necesaria: **6,1 x 2,1**
 minimum shock-absorbing surface (sq m) / aufpralldämmende minimale oberfläche / área de seguridad (m²): **12,8**
 maximum fall height / maximale fallhöhe / altura máxima de caída (m): **1,5**
 number of users / anzahl der nutzer / número de usuarios recomendado: **1**



spinter

80 81
 pipe age



spinter / PA-0009-00

Horizontal rotating balance trainer
 Horizontaler Dreh-Balance-Trainer
 Entrenador de equilibrio rotatorio

age group / altersgruppe / grupo de edad: **3–14**
 dimensions / gröÙe / dimensiones (m): **1,7 x 0,9 x 2,2**
 required area / benötigte fläche / superficie necesaria: **4,6 x 3,3**
 minimum shock-absorbing surface (sq m) / aufpralldämmende minimale oberfläche / área de seguridad (m²): **0,0**
 maximum fall height / maximale fallhöhe / altura máxima de caída (m): **0,5**
 number of users / anzahl der nutzer / número de usuarios recomendado: **3**

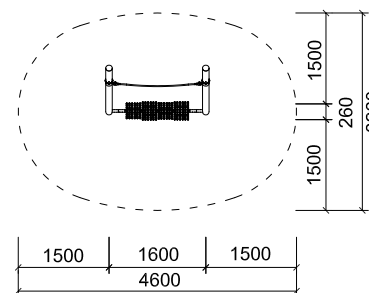
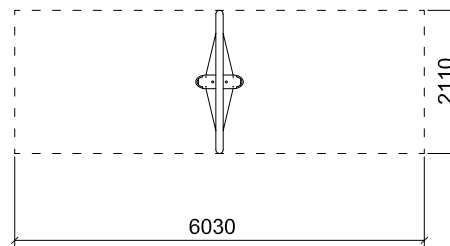

pipe age



cirkulon



ovlatech

cirkulon / PA-0005-00

Balance ring with parallel bars
Balancierring mit Barren
Anillo de equilibrio con muelles

age group / altersgruppe / grupo de edad: 3-14
dimensions / gröÙe / dimensiones (m): 2,5 x 2,5 x 1
required area / benötigte fläche / superficie necesaria: 5,6 x 5,6
minimum shock-absorbing surface (sq m) / aufpralldämmende minimale oberfläche / área de seguridad (m²): 24,1*
maximum fall height / maximale fallhöhe / altura máxima de caída (m): 0,95
number of users / anzahl der nutzer / número de usuarios recomendado: 8

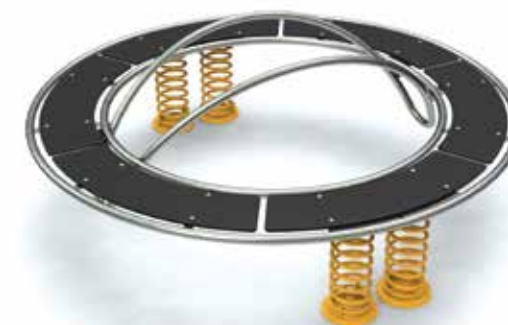
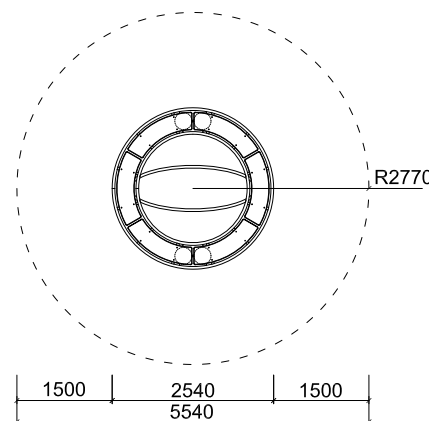

ovlatech / PA-0003-00

Hand over hand climbing set
Hangelement
Elemento de suspensión

age group / altersgruppe / grupo de edad: 3-14
dimensions / gröÙe / dimensiones (m): 3,3 x 2,4 x 2,5
required area / benötigte fläche / superficie necesaria: 6,6 x 5,4
minimum shock-absorbing surface (sq m) / aufpralldämmende minimale oberfläche / área de seguridad (m²): 25,0
maximum fall height / maximale fallhöhe / altura máxima de caída (m): 2,0
number of users / anzahl der nutzer / número de usuarios recomendado: 8

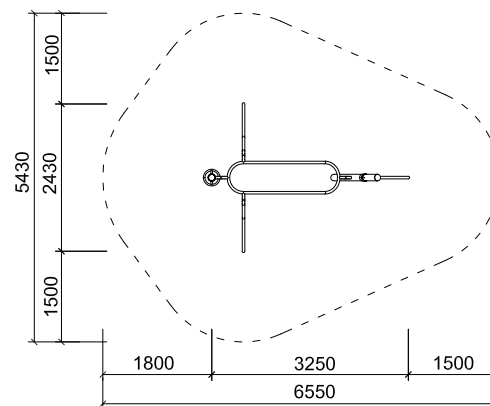



orto II.



orto I.

82 83
pipe age



* topsoil, tamped area
Gras, feste Oberfläche
césped, superficie apisonada

orto I. / PA-0025-00

Cranked horizontal bar with a fire pole
Horizontal gekrümmtes Reck mit einer Rutschstange
Barra de bomberos con barra curva

age group / altersgruppe / grupo de edad: **3-14**
dimensions / gröÙe / dimensiones (m): **3,3 x 1,0 x 2,5**
required area / benötigte fläche / superficie necesaria: **6,2 x 4,1**
minimum shock-absorbing surface (sq m) / aufpralldämmende minimale oberfläche / área de seguridad (m²): **19,0**
maximum fall height / maximale fallhöhe / altura máxima de caída (m): **2,0**
number of users / anzahl der nutzer / número de usuarios recomendado: **3**

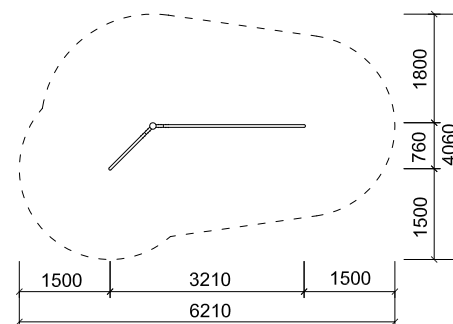

orto II. / PA-0026-00

Horizontal bar with a pole
Reckstange mit einem Pfosten
Barra

age group / altersgruppe / grupo de edad: **3-14**
dimensions / gröÙe / dimensiones (m): **1,6 x 0,2 x 1,4**
required area / benötigte fläche / superficie necesaria: **4,5 x 3,0**
minimum shock-absorbing surface (sq m) / aufpralldämmende minimale oberfläche / área de seguridad (m²): **11,6***
maximum fall height / maximale fallhöhe / altura máxima de caída (m): **1,0**
number of users / anzahl der nutzer / número de usuarios recomendado: **2**

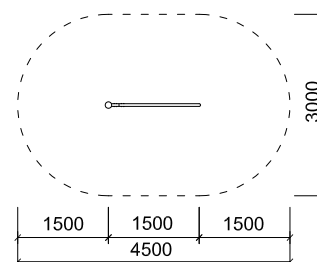

pipe age



komver / PA-0004-00

Seats with a horizontal bar
 Sitze mit Reckstange
 Asientos con barras

age group / altersgruppe / grupo de edad: **3-14**
 dimensions / gröÙe / dimensiones (m): **1,4 x 2,3 x 1,5**
 required area / benötigte fläche / superficie necesaria: **4,4 x 5,4**
 minimum shock-absorbing surface (sq m) / aufspralldämmende minimale oberfläche / área de seguridad (m²): **17,2***
 maximum fall height / maximale fallhöhe / altura máxima de caída (m): **0,95**
 number of users / anzahl der nutzer / número de usuarios recomendado: **6**

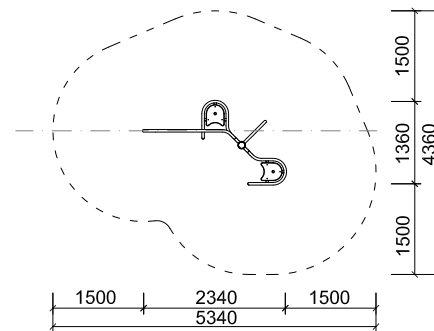

krater / PA-0027-00

Durable basketball hoop
 Widerstandsfähiger Basketballkorb
 Canasta de baloncesto

age group / altersgruppe / grupo de edad: **3-14**
 dimensions / gröÙe / dimensiones (m): **1,8 x 1,5 x 4,0**
 required area / benötigte fläche / superficie necesaria: **1,8 x 1,5**
 minimum shock-absorbing surface (sq m) / aufspralldämmende minimale oberfläche / área de seguridad (m²): **0,0**
 maximum fall height / maximale fallhöhe / altura máxima de caída (m): **0,0**

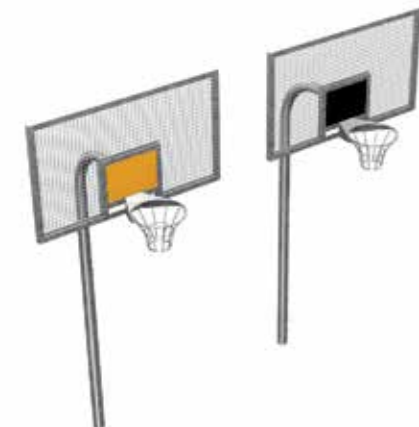
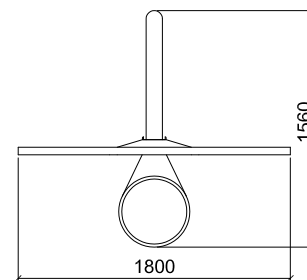



beven



transver

84 85 pipe age



* topsoil, tamped area
Gras, feste Oberfläche
césped, superficie apisonada

beven / PA-0458-00

House for playing
Spielhaus
Casita de juegos

age group / altersgruppe / grupo de edad: **3-14**
 dimensions / gröÙe / dimensiones (m): **1,2 x 1,4 x 1,6**
 required area / benötigte fläche / superficie necesaria: **4,2 x 4,5**
 minimum shock-absorbing surface (sq m) / aufpralldämmende minimale oberfläche / área de seguridad (m²): **0,0**
 maximum fall height / maximale fallhöhe / altura máxima de caída (m): **0,5**
 number of users / anzahl der nutzer / número de usuarios recomendado: **4**

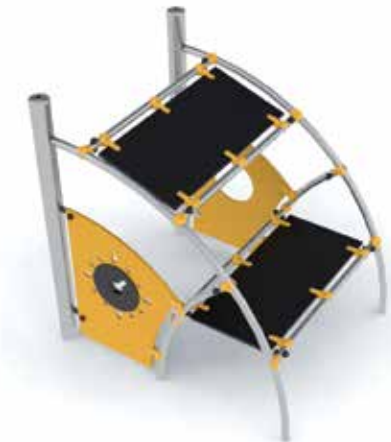
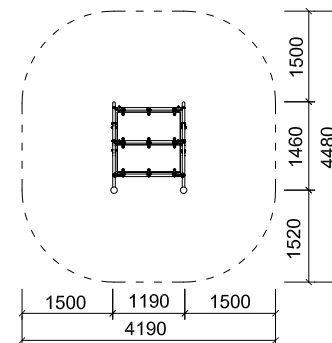

transver / PA-0006-00

Rope track
Seilbahn
Tirolina

age group / altersgruppe / grupo de edad: **3-14**
 dimensions / gröÙe / dimensiones (m): **21,8 x 4,5 x 3,5**
 required area / benötigte fläche / superficie necesaria: **24,2 x 4,5**
 minimum shock-absorbing surface (sq m) / aufpralldämmende minimale oberfläche / área de seguridad (m²): **120**
 maximum fall height / maximale fallhöhe / altura máxima de caída (m): **1,2**
 number of users / anzahl der nutzer / número de usuarios recomendado: **3**

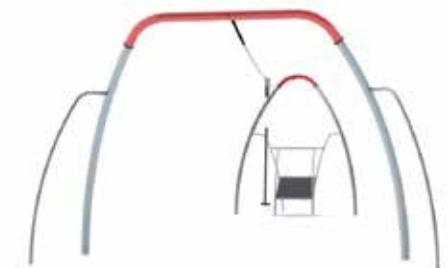
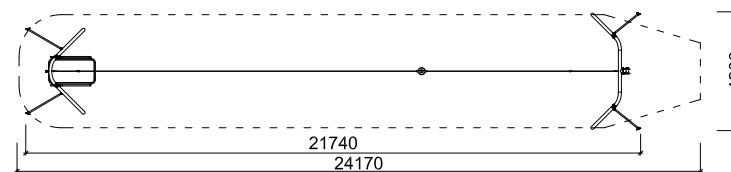

pipe age



varios / PA-0460-00

Multifunction set with a slide
Multifunktionales Element mit Rutsche
Estructura multifunción con tobogán

age group / altersgruppe / grupo de edad: **3-14**
dimensions / gröÙe / dimensiones (m): **6,9 x 5,2 x 3,4**
required area / benötigte fläche / superficie necesaria: **10,1 x 8,5**
minimum shock-absorbing surface (sq m) / aufpralldämmende minimale oberfläche / área de seguridad (m²): **54**
maximum fall height / maximale fallhöhe / altura máxima de caída (m): **1,95**
number of users / anzahl der nutzer / número de usuarios recomendado: **16**

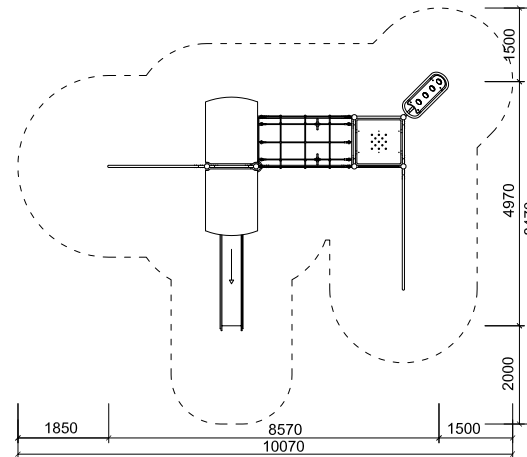

whispering / PA-0500-00

Sound element
Sprechrohr
Intercomunicador

age group / altersgruppe / grupo de edad: **2-14**
dimensions / gröÙe / dimensiones (m): **0,3 x 0,2 x 0,9**
required area / benötigte fläche / superficie necesaria: **1,2 x 9,8**
minimum shock-absorbing surface (sq m) / aufpralldämmende minimale oberfläche / área de seguridad (m²): **0,0**
maximum fall height / maximale fallhöhe / altura máxima de caída (m): **0**
number of users / anzahl der nutzer / número de usuarios recomendado: **2**

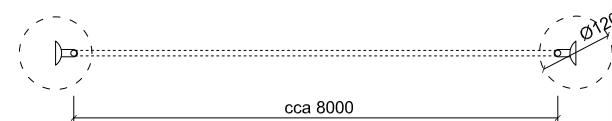



glyptodon



86 87
pipe age



* *topsoil, tamped area*
Gras, feste Oberfläche
césped, superficie apisonada

etulo-glyptodon / ET-0001-00, etulo-tree / ET-0002-00

Slide with a climb
Rutsche mit Klettermöglichkeit
Tobogán figurativo

age group / altersgruppe / grupo de edad: 3-6
dimensions / gröÙe / dimensiones (m): 2,5 x 2,6 x 2,0
required area / benötigte fläche / superficie necesaria: 5,5 x 6,1
*minimum shock-absorbing surface (sq m) / aufpralldämmende minimale oberfläche / área de seguridad (m²): 0,25**
maximum fall height / maximale fallhöhe / altura máxima de caída (m): 0,95
number of users / anzahl der nutzer / número de usuarios recomendado: 5

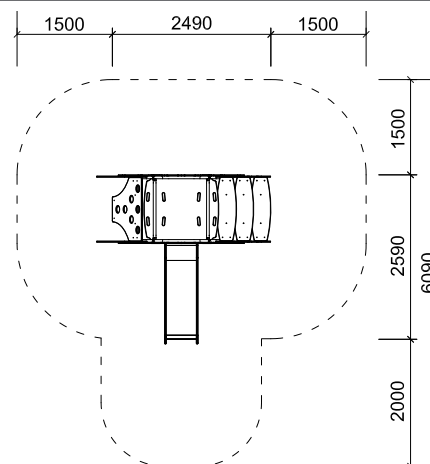

arkon / PA-0011-00

Quadrant balance beam
Viertelkreisiger Schwebebalken
Barra de equilibrio curva

age group / altersgruppe / grupo de edad: 3-14
dimensions / gröÙe / dimensiones (m): 2,8 x 1 x 1,4
required area / benötigte fläche / superficie necesaria: 5,6 x 3,8
minimum shock-absorbing surface (sq m) / aufpralldämmende minimale oberfläche / área de seguridad (m²): 0,0
maximum fall height / maximale fallhöhe / altura máxima de caída (m): 0,4
number of users / anzahl der nutzer / número de usuarios recomendado: 7

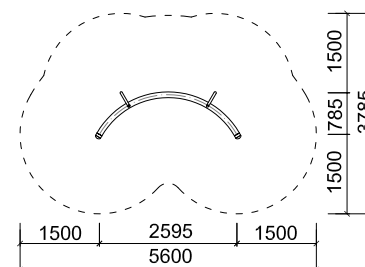

references









araknea



araknea 1 95

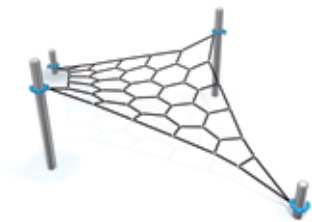

araknea 2 95



araknea 3 96



araknea 4 96

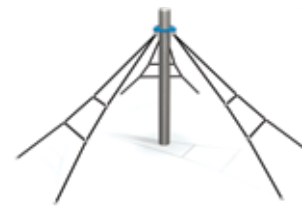

araknea 5 97

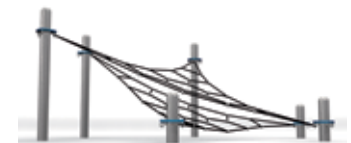

araknea 6 97



araknea 8 98



araknea 9 98



araknea 10 99



araknea 11 99



araknea 7 100

92 93
araknea



araknea

EN

Araknea is a system of modular rope climbing elements made of resistant materials. Sets are made up of climbing nets and ropes stretched out among bearing props. Araknea offers a great variability of spatial arrangement, choice of easier more difficult routes and enables placement on uneven terrain.

The bearing structure of steel galvanized pipes of Ø 108 mm, hot-dip galvanized steel joints, ropes with steel core with aluminium couplings. Anchoring into concrete foot.

DE

Araknea ist eine Serie von modularen Seilklettergerüsten, die aus strapazierfähigen Materialien hergestellt sind. Diese Elemente bestehen aus Kletternetzen und Tauen, die zwischen Tragpfosten gespannt werden. Araknea bietet eine große Variabilität der räumlichen Anordnung, die Wahlmöglichkeit von leichten und schwierigen Routen und ermöglicht die Platzierung auf unebenem Gelände.

Die Tragkonstruktion besteht aus feuerverzinkten Stahlrohren Ø 108 mm, feuerverzinkten Stahlkoppeln, aus Tauen mit Stahlseele (Herkulesseile) und Aluminiumverbindern. Die Konstruktion wird im Betonfundament verankert.

ES

Araknea es una línea de trepadores modulares de cuerdas, fabricada con materiales resistentes. Los conjuntos se componen de mallas de escalada y cuerdas estiradas entre los soportes de apoyo. Araknea ofrece una gran variabilidad en cuanto a su colocación en el espacio, con muchas alternativas de diferente grado de dificultad y puede ser colocada en terrenos con desnivel.

La estructura portante es de tubos de acero galvanizado de Ø 108 mm, juntas de acero galvanizado por inmersión en caliente, cuerdas con núcleo de acero con juntas de aluminio. Anclaje en pie de hormigón.





* *topsoil, tamped area*
Gras, feste Oberfläche
césped, superficie apisonada

araknea 1

araknea 2

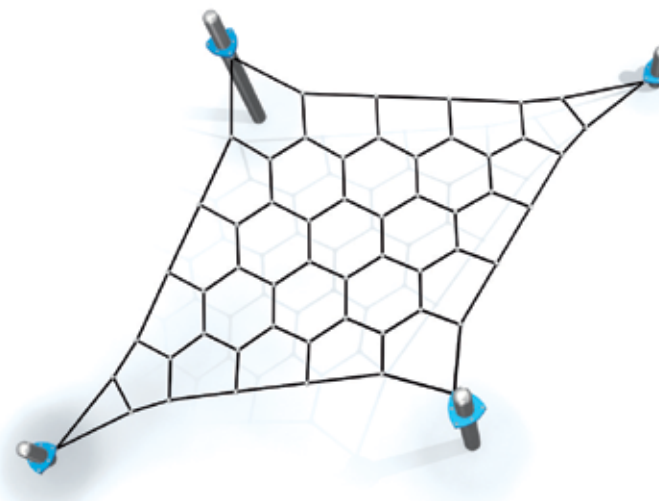
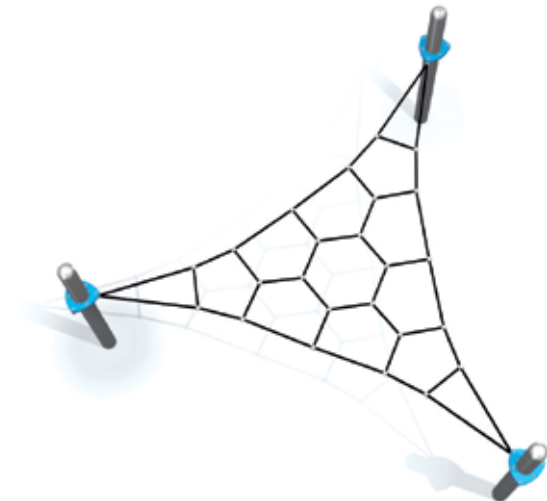

araknea 1 / LP-0001-00

Climbing net
Netzelement
Tropa de cuerdas

age group / altersgruppe / grupo de edad: **3-14**
dimensions / gröÙe / dimensiones (m): **3,0 x 2,6 x 1,6**
required area / benötigte fläche / superficie necesaria: **6,0 x 5,6**
minimum shock-absorbing surface (sq m) / aufspralldämmende minimale oberfläche / área de seguridad (m²): **24***
maximum fall height / maximale fallhöhe / altura máxima de caída (m): **0,95**
number of users / anzahl der nutzer / número de usuarios recomendado: **6**

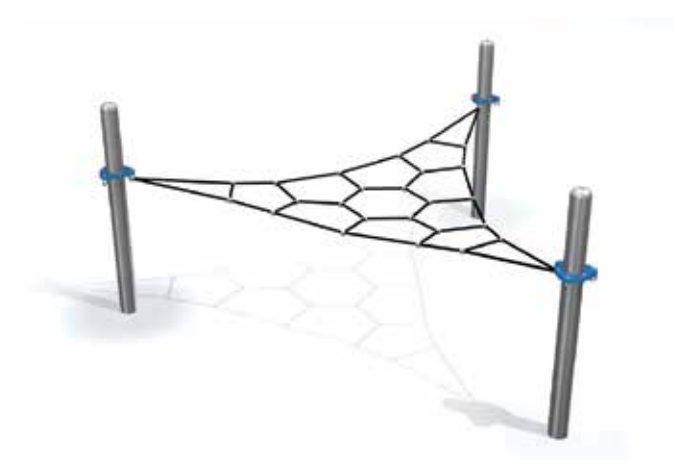
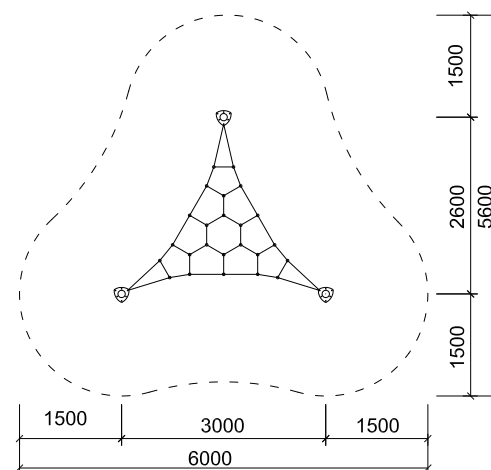

araknea 2 / LP-0002-00

Climbing net
Netzelement
Tropa de cuerdas

age group / altersgruppe / grupo de edad: **3-14**
dimensions / gröÙe / dimensiones (m): **5,2 x 3,0 x 1,6**
required area / benötigte fläche / superficie necesaria: **8,2 x 6,0**
minimum shock-absorbing surface (sq m) / aufspralldämmende minimale oberfläche / área de seguridad (m²): **32***
maximum fall height / maximale fallhöhe / altura máxima de caída (m): **0,95**
number of users / anzahl der nutzer / número de usuarios recomendado: **10**

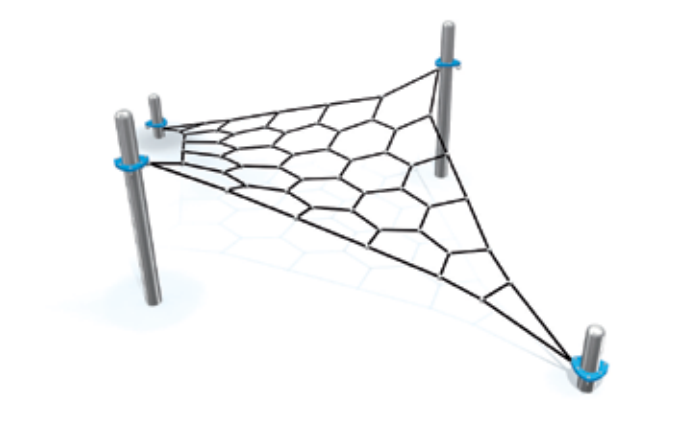
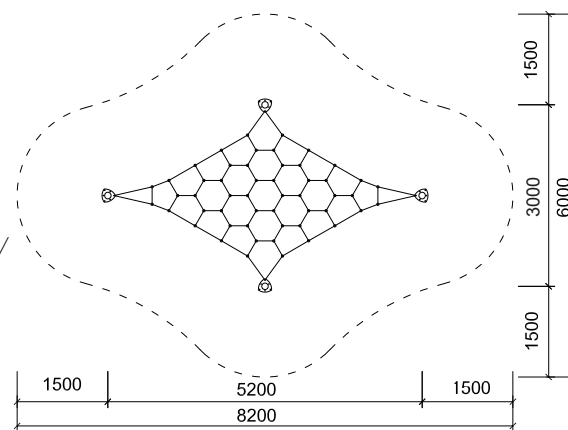

araknea

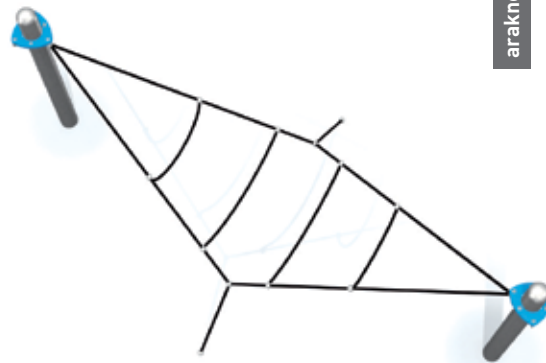

araknea 3

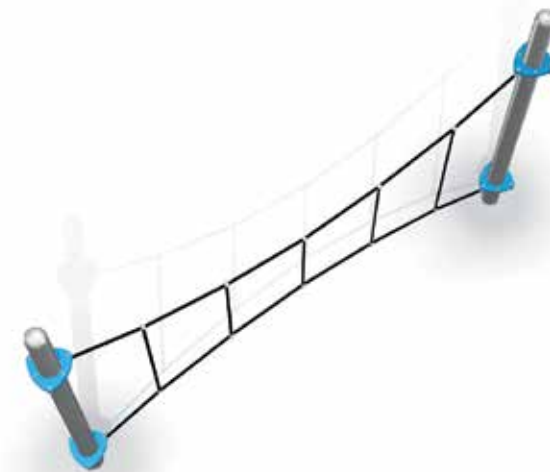

araknea 4

araknea 3 / LP-0003-00

Climbing net
Netzelement
Tropa de cuerdas

age group / altersgruppe / grupo de edad: **3-14**
dimensions / gröÙe / dimensiones (m): **3,0 x 1,7 x 1,6**
required area / benötigte fläche / superficie necesaria: **6,0 x 4,0**
minimum shock-absorbing surface (sq m) / aufpralldämmende minimale oberfläche / área de seguridad(m²): **18***
maximum fall height / maximale fallhöhe / altura máxima de caída (m): **0,95**
number of users / anzahl der nutzer / número de usuarios recomendado: **3**

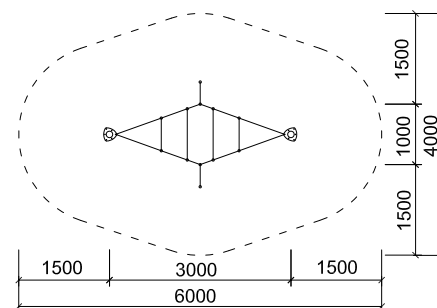

araknea 4 / LP-0004-00

Climbing net
Netzelement
Tropa de cuerdas

age group / altersgruppe / grupo de edad: **3-14**
dimensions / gröÙe / dimensiones (m): **3,0 x 3,2 x 2,0**
required area / benötigte fläche / superficie necesaria: **6,0 x 3,2**
minimum shock-absorbing surface (sq m) / aufpralldämmende minimale oberfläche / área de seguridad (m²): **16***
maximum fall height / maximale fallhöhe / altura máxima de caída (m): **0,95**
number of users / anzahl der nutzer / número de usuarios recomendado: **3**

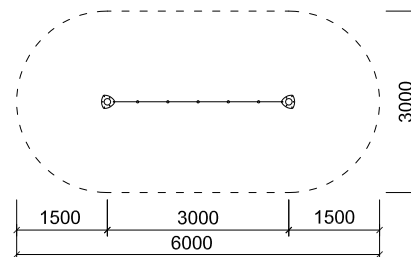



araknea 5

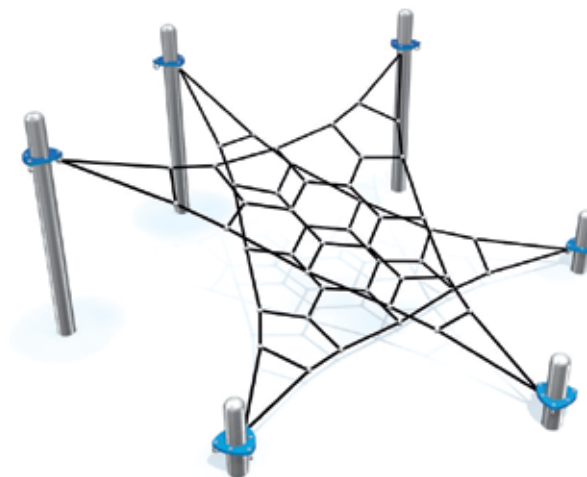

araknea 6

96 97
araknea



* topsoil, tamped area
Gras, feste Oberfläche
césped, superficie apisonada

araknea 5 / LP-0005-00

Climbing net
Netzelement
Tropa de cuerdas

age group / altersgruppe / grupo de edad: **3-14**
 dimensions / gröÙe / dimensiones (m): **2,6 x 3,0 x 1,6**
 required area / benötigte fläche / superficie necesaria: **4,7 x 5,0**
 minimum shock-absorbing surface (sq m) / aufpralldämmende minimale oberfläche /
 área de seguridad (m²): **18***
 maximum fall height / maximale fallhöhe / altura máxima de caída (m): **0,95**
 number of users / anzahl der nutzer / número de usuarios recomendado: **3**

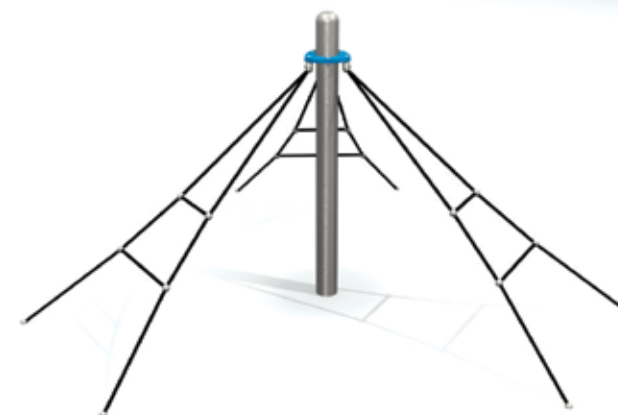
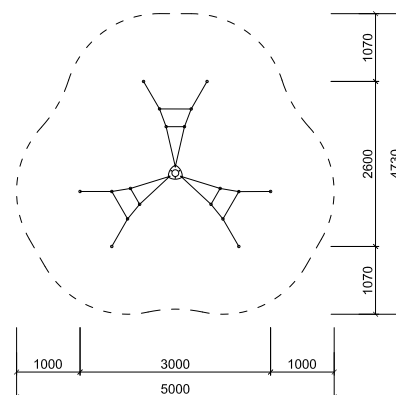

araknea 6 / LP-0006-00

Climbing net
Netzelement
Tropa de cuerdas

age group / grupo de edad / grupo de edad: **3-14**
 dimensions / gröÙe / dimensiones (m): **3,5 x 3,5 x 1,6**
 required area / benötigte fläche / superficie necesaria: **6,5 x 6,5**
 minimum shock-absorbing surface (sq m) / aufpralldämmende minimale oberfläche /
 área de seguridad (m²): **33***
 maximum fall height / maximale fallhöhe / altura máxima de caída (m): **0,95**
 number of users / anzahl der nutzer / número de usuarios recomendado: **8**

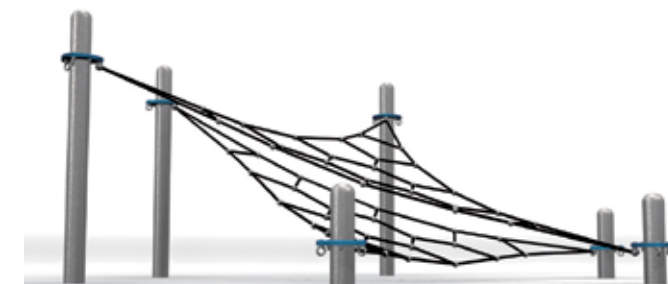
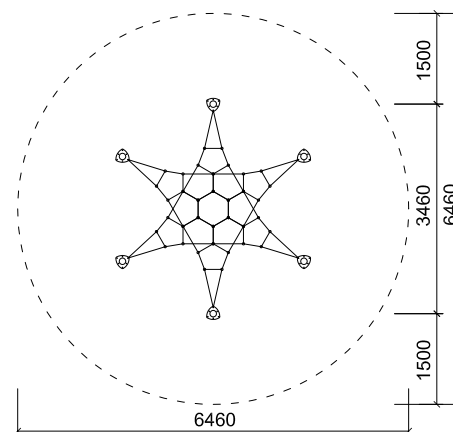

araknea



araknea 8

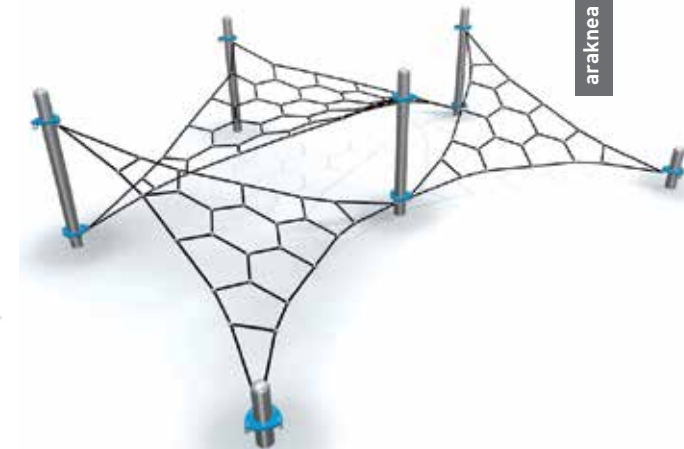

araknea 9

araknea 8 / LP-0008-00

Climbing net
Netzelement
Tropa de cuerdas

age group / altersgruppe / grupo de edad: **3-14**
 dimensions / gröÙe / dimensiones (m): **5,3 x 2,0 x 1,6**
 required area / benötigte fläche / superficie necesaria: **7,4 x 5,0**
 minimum shock-absorbing surface (sq m) / aufpralldämmende minimale oberfläche /
 área de seguridad(m²): **32***
 maximum fall height / maximale fallhöhe / altura máxima de caída (m): **0,95**
 number of users / anzahl der nutzer / número de usuarios recomendado: **7**

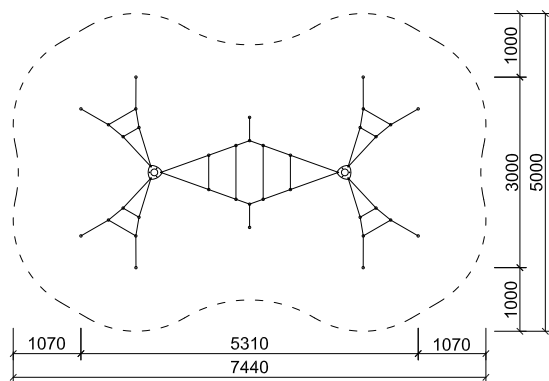

araknea 9 / LP-0009-00

Climbing net
Netzelement
Tropa de cuerdas

age group / altersgruppe / grupo de edad: **3-14**
 dimensions / gröÙe / dimensiones (m): **5,3 x 4,5 x 1,6**
 required area / benötigte fläche / superficie necesaria: **8,3 x 7,5**
 minimum shock-absorbing surface (sq m) / aufpralldämmende minimale oberfläche /
 área de seguridad (m²): **48***
 maximum fall height / maximale fallhöhe / altura máxima de caída (m): **0,95**
 number of users / número de usuarios recomendado / número de usuarios recomendado: **22**

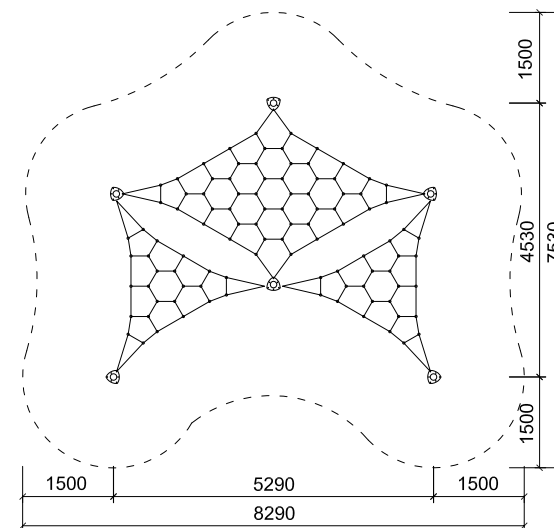

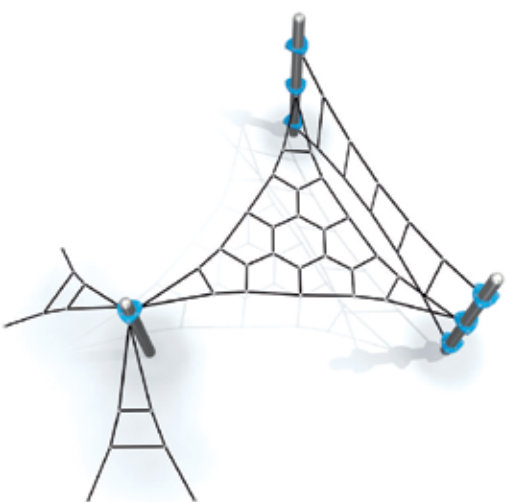

araknea 10

araknea 10 /LP-0010-00

Climbing net
Netzelement
Tropa de cuerdas

age group / altersgruppe / grupo de edad: **3-14**
 dimensions / gröÙe / dimensiones (m): **3,0 x 3,8 x 2,0**
 required area / benötigte fläche / superficie necesaria: **6,0 x 6,3**
 minimum shock-absorbing surface (sq m) / aufpralldämmende minimale oberfläche / área de seguridad (m²): **31***
 maximum fall height / maximale fallhöhe / altura máxima de caída (m): **0,95**
 number of users / anzahl der nutzer / número de usuarios recomendado: **11**

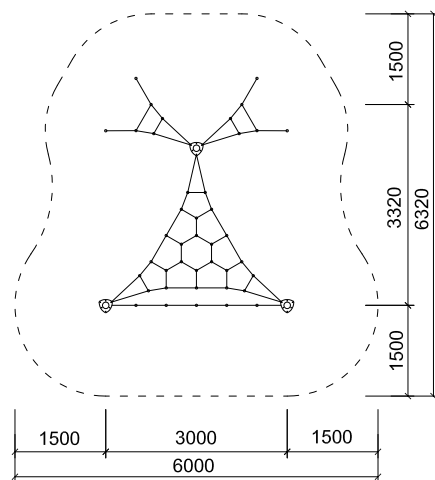

araknea 11

araknea 11 /LP-0023-00

Climbing net
Netzelement
Tropa de cuerdas

age group / altersgruppe / grupo de edad: **3-14**
 dimensions / gröÙe / dimensiones (m): **6,5 x 3,0 x 1,6**
 required area / benötigte fläche / superficie necesaria: **9,1 x 6,0**
 minimum shock-absorbing surface (sq m) / aufpralldämmende minimale oberfläche / área de seguridad (m²): **35***
 maximum fall height / maximale fallhöhe / altura máxima de caída (m): **0,95**
 number of users / anzahl der nutzer / número de usuarios recomendado: **9**

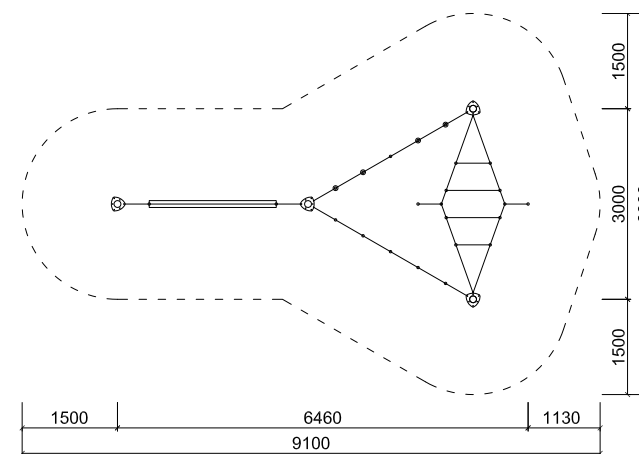

98 99
araknea



* topsoil, tamped area
Gras, feste Oberfläche
césped, superficie apisonada

araknea

araknea 7

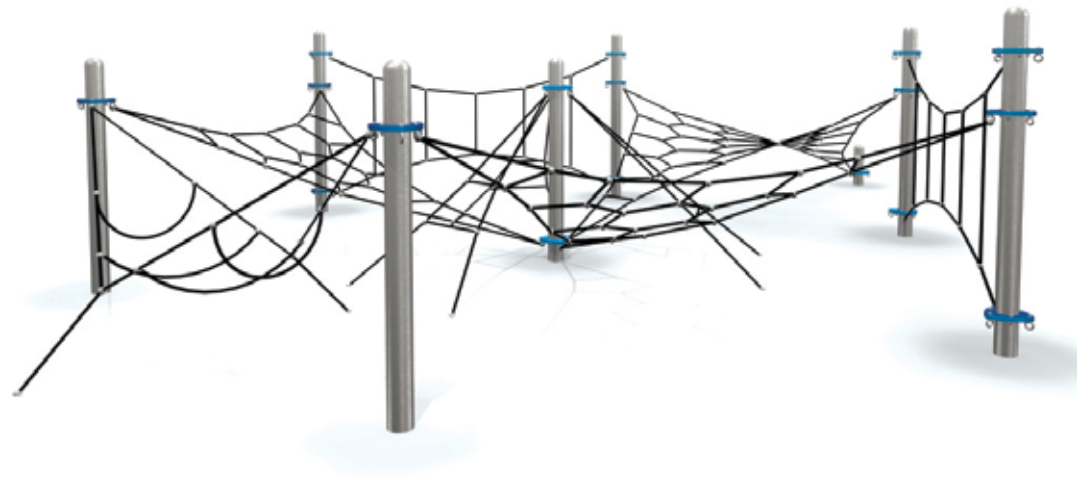

* topsoil, tamped area
Gras, feste Oberfläche
césped, superficie apisonada

araknea 7 / LP-0007-00

Climbing net
Netzelement
Tropa de cuerdas

age group / altersgruppe / grupo de edad: **3-14**
dimensions / gröÙe / dimensiones (m): **8,3 x 6,0 x 2,0**
required area / benötigte fläche / superficie necesaria: **11,3 x 9,0**
minimum shock-absorbing surface (sq m) / aufpralldämmende minimale oberfläche / área de seguridad (m²): **65***
maximum fall height / maximale fallhöhe / altura máxima de caída (m): **0,95**
number of users / anzahl der nutzer / número de usuarios recomendado: **25**

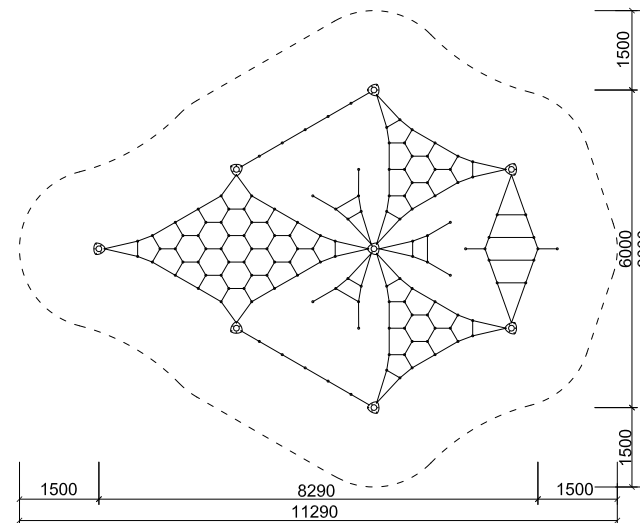

references







tay play

tay play

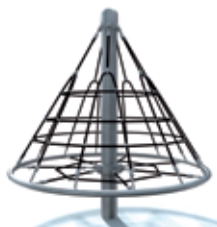

CC-1800 107

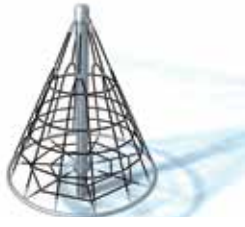

CC-2400 107

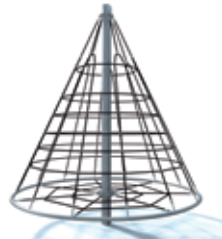

CC-3000 108



active 2000-S 108

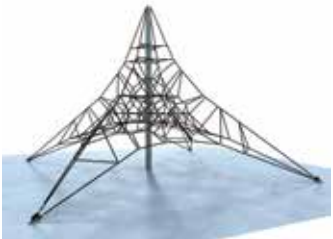

active 4000-S 109

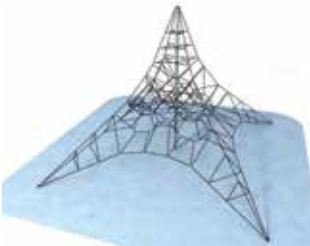

active 6000-S 109

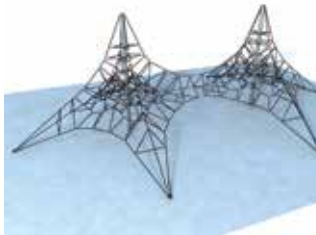

active 4000-T 110



active 6000-T 110

104 105
tay play



tay play

EN

For children Tay play are very attractive climbing pyramids and net roundabouts in various sizes. Pyramids can be placed as a solitary element, but may also be a suitable supplement to playground of any material design.

Bearing column is made of stainless steel, anchoring and tensioning segments of hot-dip galvanized steel, rope of Ø 18 mm with steel cord, rope clutches and head of net fixation made of aluminium. Anchoring into concrete footings.

DE

Tay Play sind attraktive, formatvariable Kletterpyramiden und Netzkarussells. Die Pyramiden können als Einzelelement platziert werden, oder beliebige Spielplätze ergänzen.

Die Tragsäule besteht aus Edelstahl, die Ankerteile und Spannsegmente aus feuerverzinktem Stahl, Seil Ø 18 mm aus Stahlcordgewebe, Seilverbinder und die obere Netzbefestigung aus Aluminium. Verankerung der Konstruktionsteile im Betonfundament.

ES

Tay play es un conjunto de juegos muy atractivos para los niños. Se compone de pirámides de escalada y de tiouvivos de cuerdas de varios tamaños. Las pirámides pueden ser colocadas independientemente del resto de los elementos, aunque también pueden servir como complemento para una área de juegos de cualquier gama.

La columna portante es de acero inoxidable, los anclajes y tensores de acero galvanizado por inmersión en caliente, cuerdas con núcleo de acero de 18 mm, conexiones de aluminio. Anclaje en pie de hormigón.





tay play 1800



tay play 2400

106 107
tay play



tay play CC-1800 / TP1800

Net roundabout – small

Kleines Netzkarussell

Tiovivo de cuerdas pequeño

age group / age group / grupo de edad: 3–14

dimensions / gröÙe / dimensiones (m): 1,9 x 1,9 x 1,8

required area / benötigte fläche / superficie necesaria: 5,9 x 5,9

minimum shock-absorbing surface (sq m) / aufpralldämmende minimale oberfläche / área de seguridad (m²): 28,0

number of users / anzahl der nutzer / número de usuarios recomendado: 5

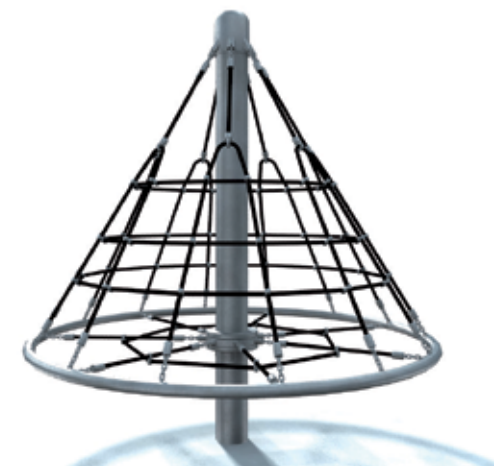
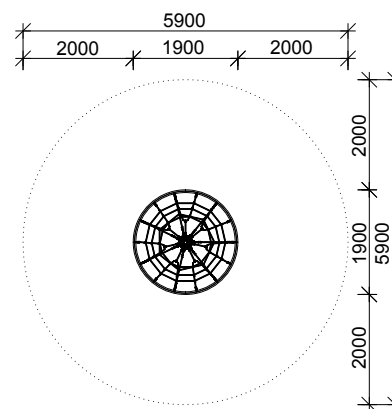

tay play CC-2400 / TP2400

Net roundabout – medium

MittelgroÙes Netzkarussell

Tiovivo de cuerdas mediano

age group / altersgruppe / grupo de edad: 3–14

dimensions / gröÙe / dimensiones (m): 2,1 x 2,1 x 2,4

required area / benötigte fläche / superficie necesaria: 6,1 x 6,1

minimum shock-absorbing surface (sq m) / aufpralldämmende minimale oberfläche / área de seguridad (m²): 30,0

number of users / anzahl der nutzer / número de usuarios recomendado: 7

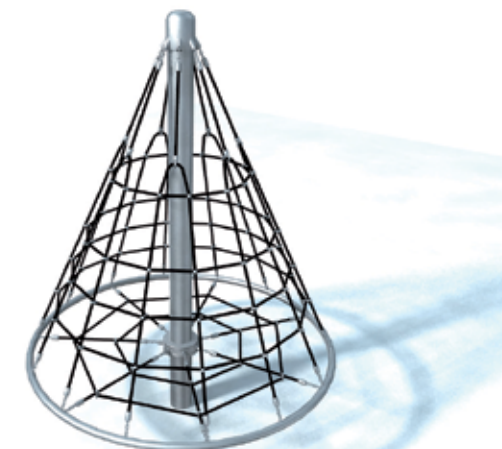
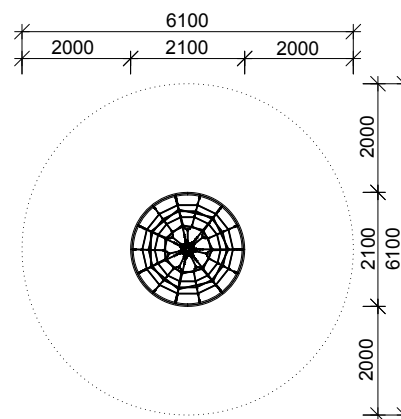

tay play

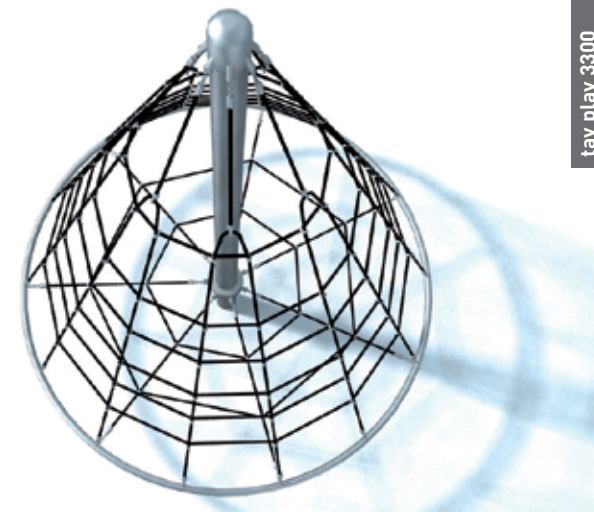

tay play CC-3000 / TP3000

Net roundabout – large
Großes Netzkarussell
Tiovivo de cuerdas grande

age group / altersgruppe / grupo de edad: 3–14
dimensions / gröÙe / dimensiones (m): 3,0 x 3,0 x 3,0
required area / benötigte fläche / superficie necesaria: 7,0 x 7,0
minimum shock-absorbing surface (sq m) / aufpralldämmende minimale oberfläche / área de seguridad (m²): 39,0
number of users / anzahl der nutzer / número de usuarios recomendado: 12

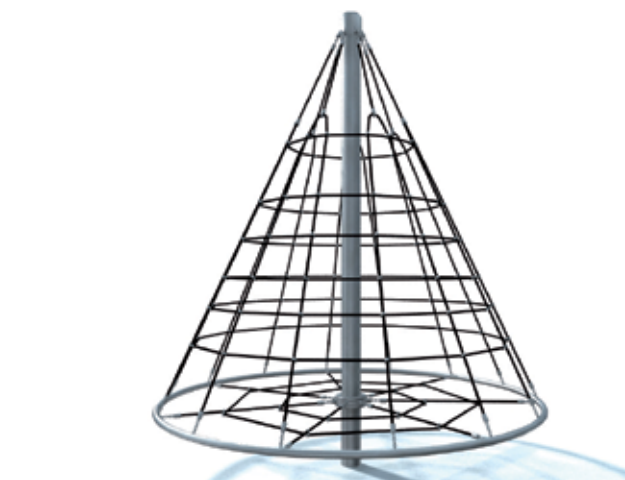
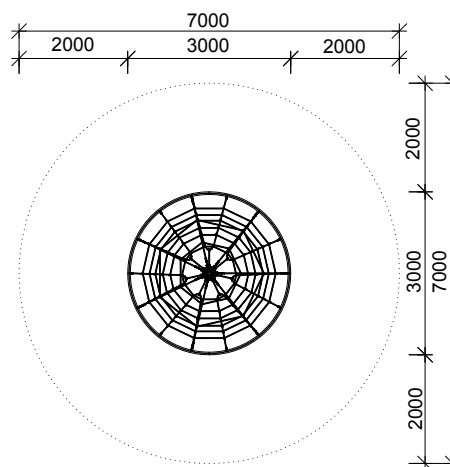

tay play ACTIVE 2000-S / TP2000-S

Net pyramid – small
Kleine Netzpyramide
Pirámide de cuerda pequeña

age group / altersgruppe / grupo de edad: 3–7
dimensions / gröÙe / dimensiones (m): 2,79 x 2,79 x 2
required area / benötigte fläche / superficie necesaria: 6,8 x 6,8
minimum shock-absorbing surface (sq m) / aufpralldämmende minimale oberfläche / área de seguridad (m²): 42,2*
number of users / anzahl der nutzer / número de usuarios recomendado: 7

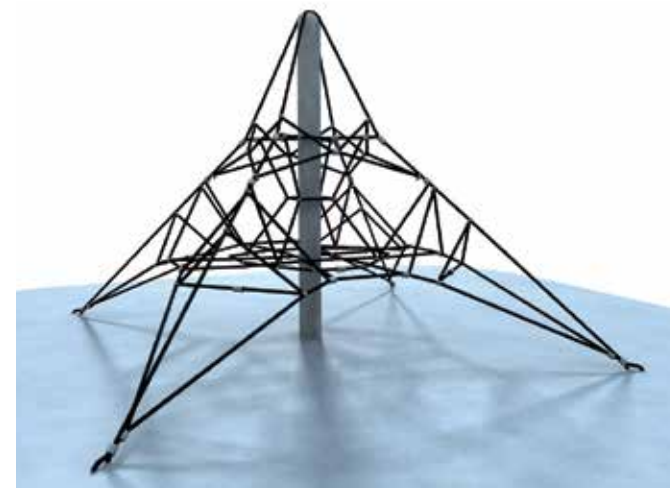
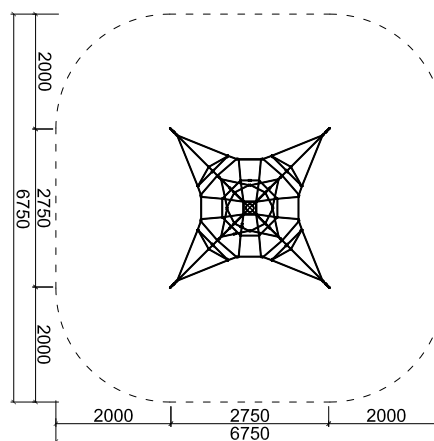



108 109
tay play



* topsoil, tamped area
Gras, feste Oberfläche
césped, superficie apisonada

tay play ACTIVE 4000-S / TP4000-S

Net pyramid – medium
Mittelgroße Netzpyramide
Pirámide de cuerda mediana

age group / altersgruppe / grupo de edad: **5–14**
dimensions / gröÙe / dimensiones (m): **5,57 x 5,58 x 4**
required area / benötigte fläche / superficie necesaria: **9,5 x 9,5**
minimum shock-absorbing surface (sq m) / aufpralldämmende minimale oberfläche / área de seguridad (m²): **87,0**
number of users / anzahl der nutzer / número de usuarios recomendado: **16**

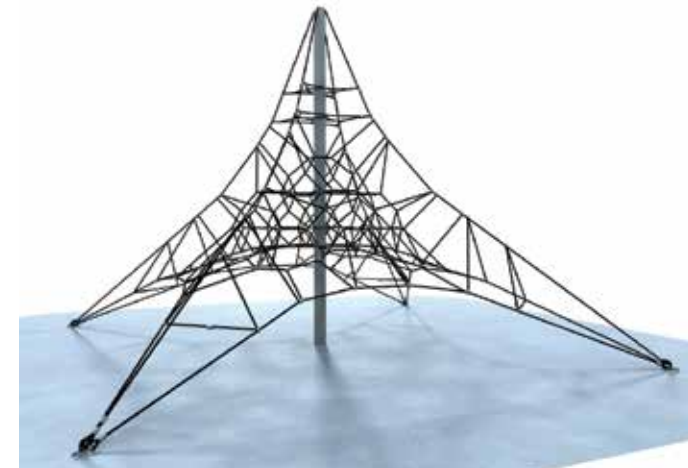
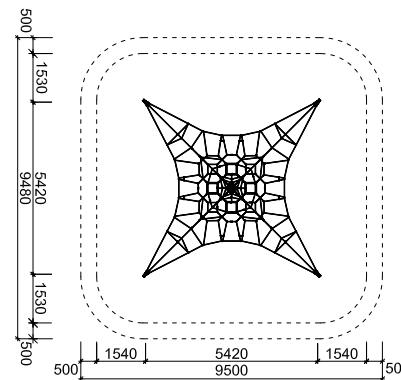

tay play ACTIVE 6000-S / TP6000-S

Net pyramid – large
GroÙe Netzpyramide
Pirámide de cuerda grande

age group / altersgruppe / grupo de edad: **5–14**
dimensions / gröÙe / dimensiones (m): **8,32 x 8,32 x 6**
required area / benötigte fläche / superficie necesaria: **12,2 x 12,2**
minimum shock-absorbing surface (sq m) / aufpralldämmende minimale oberfläche / área de seguridad (m²): **146,0**
number of users / anzahl der nutzer / número de usuarios recomendado: **30**

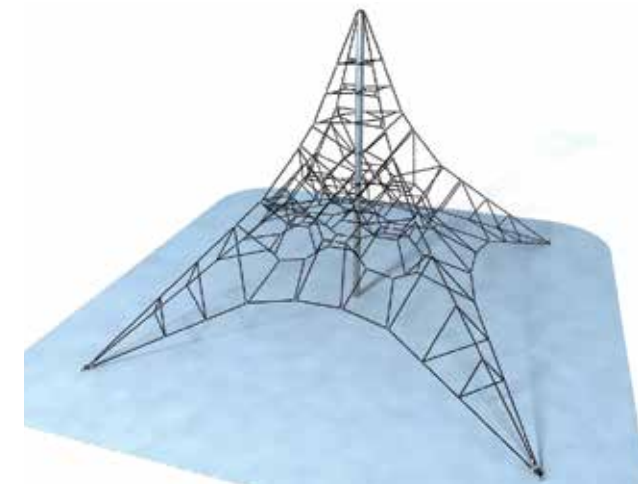
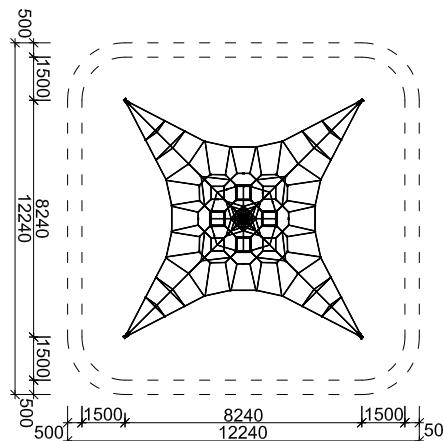

tay play



tay play ACTIVE 4000-T / TP4000-T

Twin net pyramid – medium
 Mittelgroße doppelte Netzpyramide
 Pirámide de cuerdas mediana, doble

age group / altersgruppe / grupo de edad: **5–14**
 dimensions / gröÙe / dimensiones (m): **7,79 x 13 x 4**
 required area / benötigte fläche / superficie necesaria: **11,8 x 17,1**
 minimum shock-absorbing surface (sq m) / área de seguridad /
 área de seguridad (m²): **198,0**
 number of users / anzahl der nutzer / número de usuarios recomendado: **32**

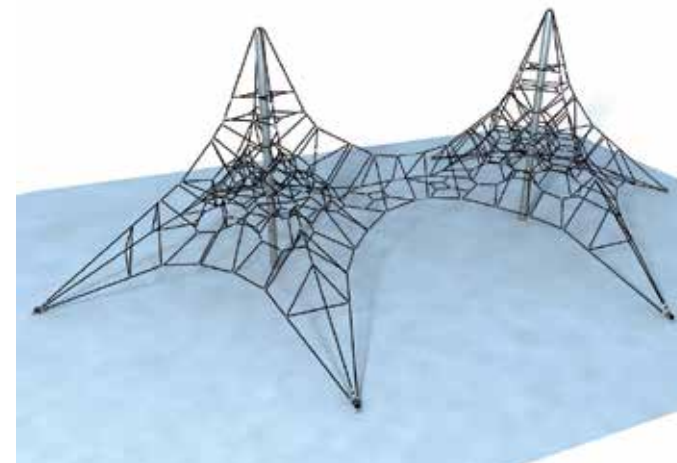
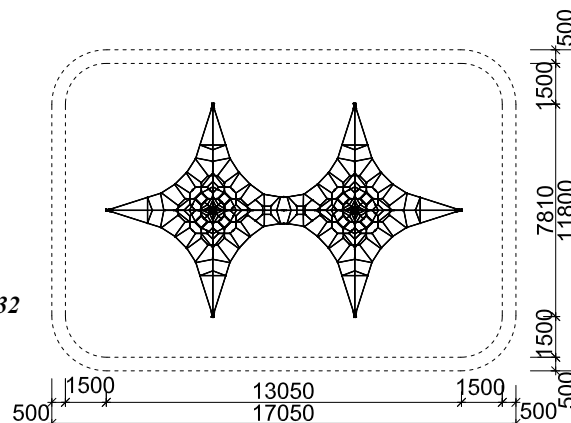

tay play ACTIVE 6000-T / TP6000-T

Twin net pyramid – large
 Große doppelte Netzpyramide
 Pirámide de cuerdas grande, doble

age group / altersgruppe / grupo de edad: **5–14**
 dimensions / gröÙe / dimensiones (m): **11,66 x 20,18 x 6**
 required area / benötigte fläche / superficie necesaria: **15,6 x 25,8**
 minimum shock-absorbing surface (sq m) / aufpralldämmende minimale
 oberfläche / área de seguridad (m²): **282,0**
 number of users / anzahl der nutzer / número de usuarios recomendado: **60**

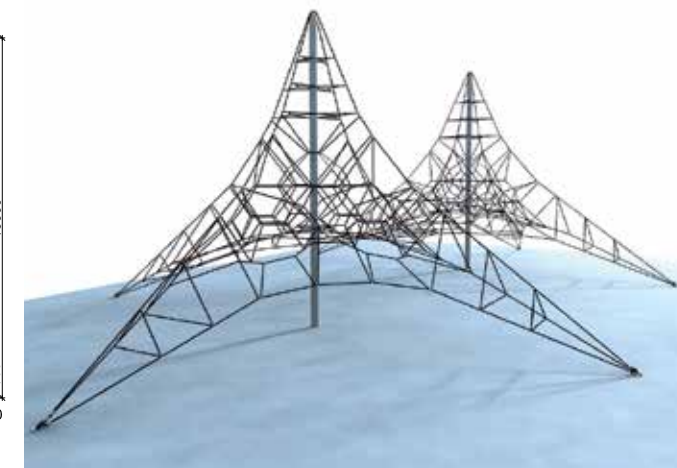
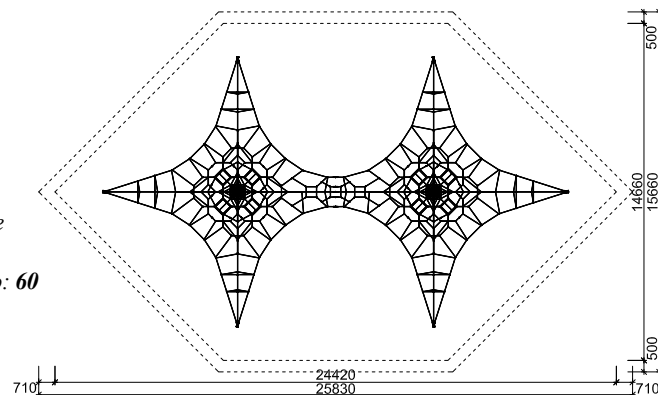

references





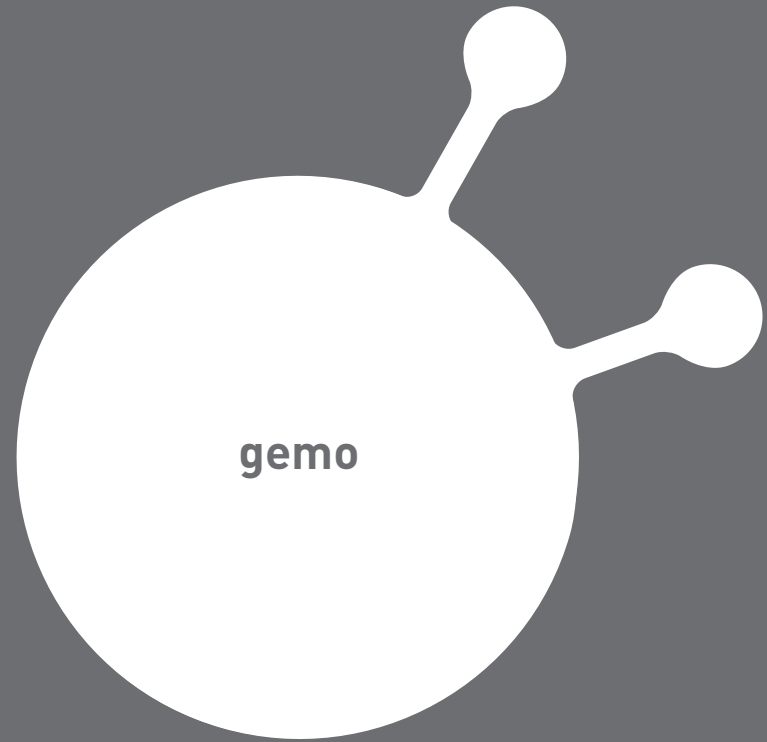

gemo



gemo 01A 117



gemo 02A 117



gemo 02 B 118



gemo 03 A 118

114 115
gemo



gemo

EN

Gemo are stylised climbing boulders made of fiberglass with surface imitating sandstone. On the surface these are equipped with climbing holds. Sets of stones make variable in height and special system with variable difficulty of routes.

Construction is made of steel hot-dip galvanized profiles, shell from a mixture of resin and mineral fibres. Stainless steel fasteners. Anchoring is made through hot-dip galvanized steel anchors.

DE

Gemo sind stilisierte Klettersteine aus Fiberglas mit einer imitierten Sandsteinoberfläche, auf denen Klettergriffe befestigt sind.

Die Steinbaugruppen bilden ein höhenflexibles Raumsystem mit variablem Schwierigkeitsgrad. Die Konstruktion besteht aus feuerverzinkten Stahlprofilen, das Gehäuse aus einer Harz- und Mineralfasermischung. Die Verbindungselemente sind aus Edelstahl. Verankerung der Konstruktionsteile mithilfe verzinkter Stahlanker.

ES

Gemo son rocas de escalada estilizadas, fabricadas con fibra de vidrio, con una superficie que imita a la piedra arenisca. La superficie de éstas está equipada con presas de escalada. Conjuntos de piedras de diferentes alturas que conforman rutas de distinta dificultad.

La estructura es de perfiles de acero galvanizado por inmersión en caliente. Acabado en un material fabricado a base de resina y fibras minerales. Los elementos de unión de acero inoxidable. El anclaje de acero galvanizado por inmersión en caliente.





gemo 01 A



gemo 02

116 117
gemo



* topsoil, tamped area
Gras, feste Oberfläche
césped, superficie apisonada

gemo 01 A / LS-0004-00

Modular climbing boulder
Modul-Kletterfelsblock
Estructura rocódromo mini

age group / altersgruppe / grupo de edad: **3-14**
dimensions / gröÙe / dimensiones (m): **2,0 x 1,7 x 0,8**
required area / benötigte fläche / superficie necesaria: **5,0 x 4,7**
minimum shock-absorbing surface (sq m) / aufpralldämmende minimale oberfläche / área de seguridad (m²): **19,0***
maximum fall height / maximale fallhöhe / altura máxima de caída (m): **0,8**
number of users / anzahl der nutzer / número de usuarios recomendado: **3**

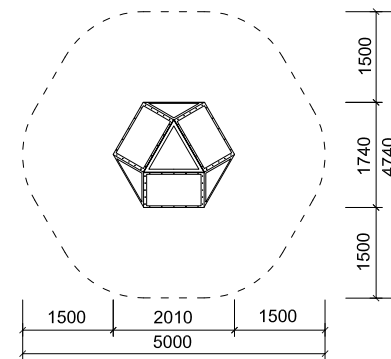

gemo 02 A / LS-0003-00

Modular climbing boulder
Modul-Kletterfelsblock
Estructura rocódromo doble

age group / altersgruppe / grupo de edad: **3-14**
dimensions / gröÙe / dimensiones (m): **2,9 x 2,0 x 1,6**
required area / benötigte fläche / superficie necesaria: **5,9 x 5,0**
minimum shock-absorbing surface (sq m) / aufpralldämmende minimale oberfläche / área de seguridad (m²): **24,3**
maximum fall height / maximale fallhöhe / altura máxima de caída (m): **1,6**
number of users / anzahl der nutzer / número de usuarios recomendado: **6**

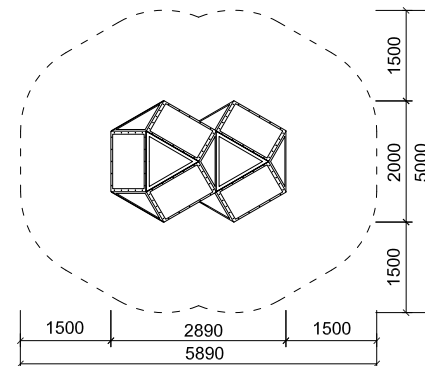

gemo



gemo 02



gemo 03

gemo 02 B / LS-0005-00

Modular climbing boulder
 Modul-Kletterfelsblock
 Estructura rocódromo triple

age group / altersgruppe / grupo de edad: **3-14**
 dimensions / gröÙe / dimensiones (m): **4,0 x 2,3 x 1,6**
 required area / benötigte fläche / superficie necesaria: **7,0 x 5,3**
 minimum shock-absorbing surface (sq m) / aufpralldämmende minimale oberfläche / área de seguridad (m²): **29,6**
 maximum fall height / maximale fallhöhe / altura máxima de caída (m): **1,6**
 number of users / anzahl der nutzer / número de usuarios recomendado: **9**

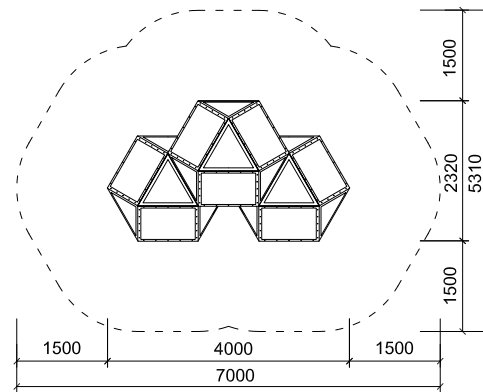

gemo 03 A / LS-0006-00

Modular climbing boulder
 Modul-Kletterfelsblock
 Estructura rocódromo grande

age group / altersgruppe / grupo de edad: **3-14**
 dimensions / gröÙe / dimensiones (m): **5,0 x 3,5 x 2,4**
 required area / benötigte fläche / superficie necesaria: **8,1 x 6,6**
 minimum shock-absorbing surface (sq m) / aufpralldämmende minimale oberfläche / área de seguridad (m²): **40,3**
 maximum fall height / maximale fallhöhe / altura máxima de caída (m): **2,4**
 number of users / anzahl der nutzer / número de usuarios recomendado: **15**

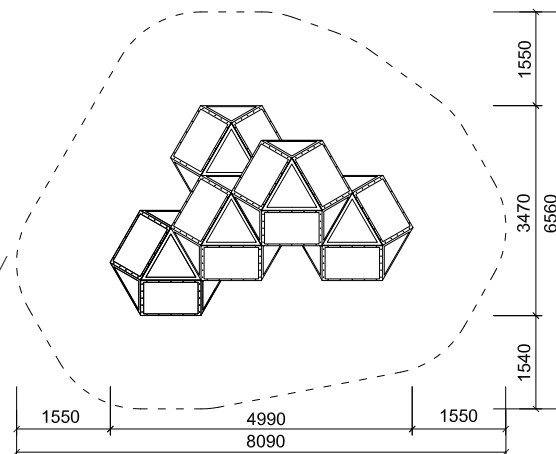

references







minio



miaa 125



mibe 125

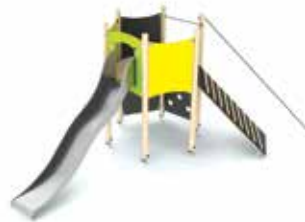

miii 126



mien 126



mioo 127



mief 127



mipe 128



mice 128



mier 129



mide 129



fiha 130



fiaa 130



fige 131



fibe 131



fice 132



132 fief



133 mige



133 miha



134 mije



134 miel



135 miem



135 mika



136 fide



136 fiii



137 mive A-A-1



137 mive A-A-2



138 mita



138 mies

minio

EN

Minio are play sets in the traditional sense, houses with climbing elements, platforms, swings and slides, climbing and balance elements. For this type of construction high quality and durable stainless steel material is used on the most loaded sites. Minio is suitable mainly for places where the playground is used by a small number of children and where there is no intentional destruction expected.

The load-bearing construction is made of eccentric spruce palisades of Ø 100 mm impregnated using vacuum pressure method, surface parts and roofs made of high-pressure laminate (HPL), climbs, ramps and climbing walls made of waterproof foil-finish plywood, play attractions of hot-dip galvanized steel pipes, horizontal bars and handles of stainless steel, ropes with steel core, galvanized chains, stainless steel slides, stainless steel mounting and connecting system, joint caps. Anchoring through hot-dip galvanized steel anchors.

DE

Minio sind Spiel-Sets, nach traditionellem Konzept. Es sind Häuschen mit Podesten, Schaukeln und Rutschen sowie Kletter- und Balancierelementen. Bei diesem Konstruktionsmodell werden für die besonders beanspruchten Bereiche sehr hochwertige und witterungsbeständige Materialien, wie Edelstahl, benutzt. Minio eignet sich besonders für Spielplätze, die von eher kleineren Gruppen von Kindern genutzt werden und wo keine Gefahr einer absichtlichen Beschädigung droht.

Die Tragkonstruktion besteht aus exzentrisch angeordneten druckimprägnierten Palisaden aus Fichtenholz Ø 100 mm; Flächenteile und Dächer sind aus Hochdruck-Laminat (HPL) gefertigt; Rampen und Kletterwände bestehen aus wasserfestem, beschichtetem Sperrholz; Spielelemente bestehen aus feuerverzinkten Stahlrohren; Reckstangen und Geländergriffe sind aus Edelstahl; Seile mit Stahlseele; galvanisierte Ketten; Edelstahl-Rutschen; Abdeckkappen, Montage- und Verbindungssysteme bestehen aus Edelstahl. Die Verankerung erfolgt durch feuerverzinkte Stahlanker.

ES

Minio es un conjunto de juegos en el sentido tradicional, torres con elementos de escalada, plataformas, columpios y toboganes, elementos de equilibrio. Para este tipo de estructuras se utiliza material de alta calidad y acero inoxidable de alta duración. La gama Minio es apta para lugares con uso poco intenso y bajo grado de vandalismo.

Los postes estructurales son de pino de 100 mm de diámetro impregnados a presión. Plataformas y techos de laminado de alta densidad (HPL). Accesos, rampas y muros de escalada están fabricados de madera contrachapada resistente al agua. Perfiles tubulares y cadenas de acero galvanizado, barras, agarraderos y toboganes de acero inoxidable. Uniones y tornillería de acero inoxidable. Material de anclaje de acero galvanizado por inmersión.





miaa



mibe

124 125
minio



* topsoil, tamped area
Gras, feste Oberfläche
céspedes, superficie apisonada

miaa / MI-0164-00

Tower with a slide
Turm mit Rutsche
Torre con tobogán

age group / altersgruppe / grupo de edad: **3-6**
dimensions / gröÙe / grÙÙe (m): **2,5 x 1,0 x 1,8**
required area / benötigte fläche / superficie necesaria: **5,9 x 3,9**
minimum shock-absorbing surface (sq m) / aufpralldämmende minimale oberfläche / área de seguridad (m²): **18***
maximum fall height / maximale fallhöhe / altura máxima de caída (m): **0,95**
number of users / anzahl der nutzer / número de usuarios recomendado: **3**

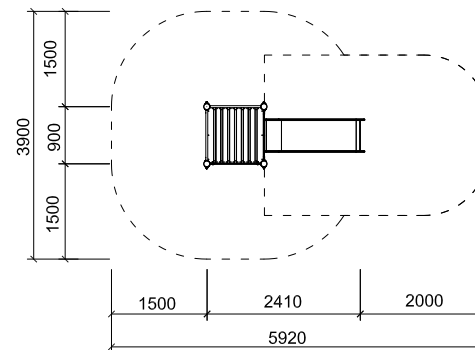

mibe / MI-0188-00

Tower with a roof and a slide
Turm mit Dach und Rutsche
Torre techada con tobogán

age group / altersgruppe / grupo de edad: **3-6**
dimensions / gröÙe / dimensiones (m): **2,5 x 1,0 x 3,0**
required area / benötigte fläche / superficie necesaria: **5,9 x 3,9**
minimum shock-absorbing surface (sq m) / aufpralldämmende minimale oberfläche / área de seguridad (m²): **18***
maximum fall height / maximale fallhöhe / altura máxima de caída (m): **0,95**
number of users / anzahl der nutzer / número de usuarios recomendado: **3**

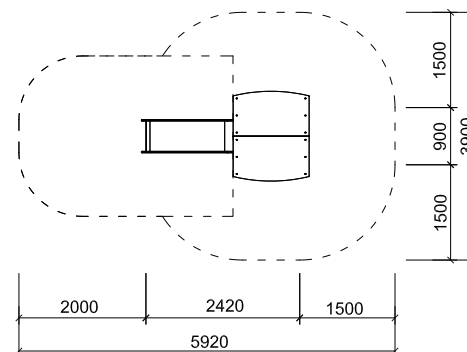

minio



miii

miii / MI-0200-00

Tower with a slide and climbs
Turm mit Rutsche und Klettermöglichkeiten
Torre tobogán hexagonal

age group / altersgruppe / grupo de edad: 3-14
dimensions / gröÙe / dimensiones (m): 4,6 x 2,9 x 2,4
required area / benötigte fläche / superficie necesaria: 8,1 x 6,4
minimum shock-absorbing surface (sq m) / aufpralldämmende minimale oberfläche / área de seguridad (m²): 33
maximum fall height / maximale fallhöhe / altura máxima de caída (m): 2,1
number of users / anzahl der nutzer / número de usuarios recomendado: 6

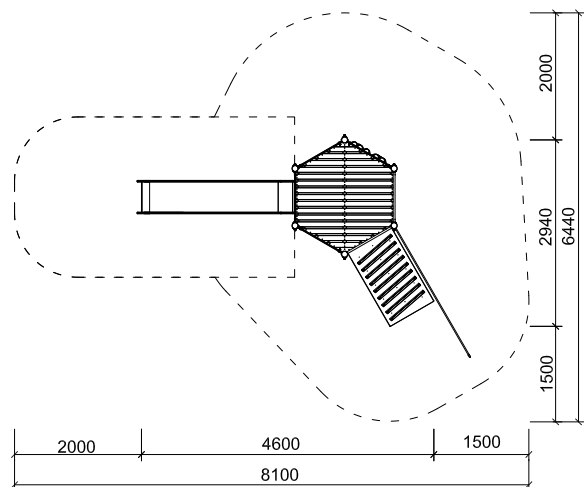

mien

mien / MI-0196-00

Tower with a slide and climbs
Turm mit Rutsche und Klettermöglichkeiten
Torre tobogán con techo y muro de escalada

age group / altersgruppe / grupo de edad: 3-14
dimensions / gröÙe / dimensiones (m): 4,6 x 1,4 x 3,4
required area / benötigte fläche / superficie necesaria: 8,2 x 4,4
minimum shock-absorbing surface (sq m) / aufpralldämmende minimale oberfläche / área de seguridad (m²): 27,5
maximum fall height / maximale fallhöhe / altura máxima de caída (m): 2,1
number of users / anzahl der nutzer / número de usuarios recomendado: 5

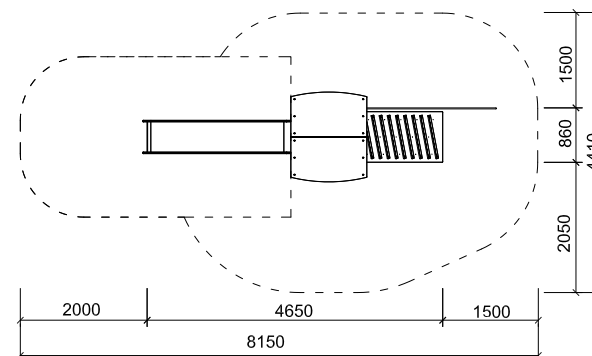



mioo

mioo / MI-0203-00

Tower with a roof, slide and net
 Turm mit Dach, Rutsche und Netz
 Torre tobogán con techo y trepa

age group / altersgruppe / grupo de edad: **3–14**

dimensions / gröÙe / dimensiones (m): **3,9 x 2,1 x 3,4**

required area / benötigte fläche / superficie necesaria: **7,4 x 5,1**

minimum shock-absorbing surface (sq m) / aufpralldämmende minimale oberfläche / área de seguridad (m²): **26**

maximum fall height / maximale fallhöhe / altura máxima de caída (m): **2,1**

number of users / anzahl der nutzer / número de usuarios recomendado: **5**

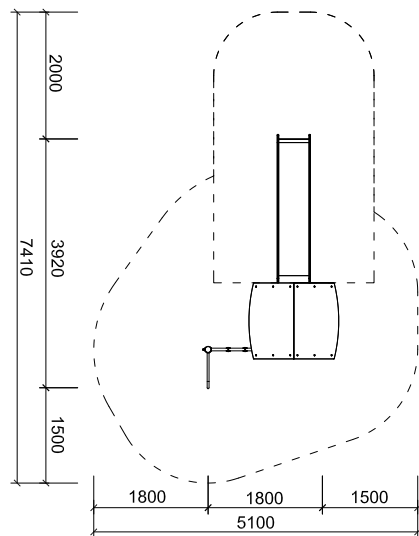

mief

mief / MI-0165-00

Tower with a roof, slide and a swing
 Turm mit Dach, Rutsche und Schaukel
 Torre tobogán con techo con columpio adosado

age group / altersgruppe / grupo de edad: **3–14**

dimensions / gröÙe / dimensiones (m): **4,6 x 4,5 x 3,4**

required area / benötigte fläche / superficie necesaria: **9,2 x 5,8**

minimum shock-absorbing surface (sq m) / aufpralldämmende minimale oberfläche / área de seguridad (m²): **40,0**

maximum fall height / maximale fallhöhe / altura máxima de caída (m): **1,50**

number of users / anzahl der nutzer / número de usuarios recomendado: **5**

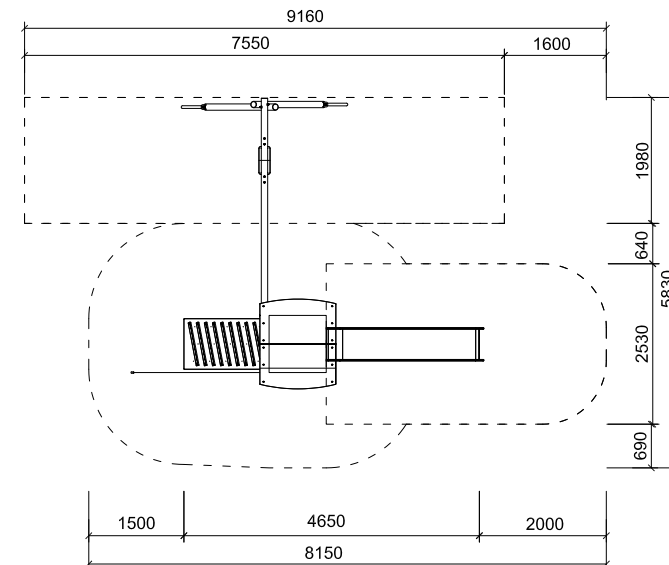

126 127
 minio



minio



mipe

mipe / MI-0204-00

Two low towers with a slide and a bridge
Zwei niedrige Türme mit Rutsche und Brücke
Dos torres bajas con tobogán, puente

age group / altersgruppe / grupo de edad: **3-6**
dimensions / gröÙe / dimensiones (m): **5,1 x 2,1 x 3,0**
required area / benötigte fläche / superficie necesaria: **8,6 x 4,9**
minimum shock-absorbing surface (sq m) / aufpralldämmende minimale oberfläche / área de seguridad (m²): **31,0***
maximum fall height / altura máxima de caída / altura máxima de caída (m): **0,95**
number of users / anzahl der nutzer / número de usuarios recomendado: **8**

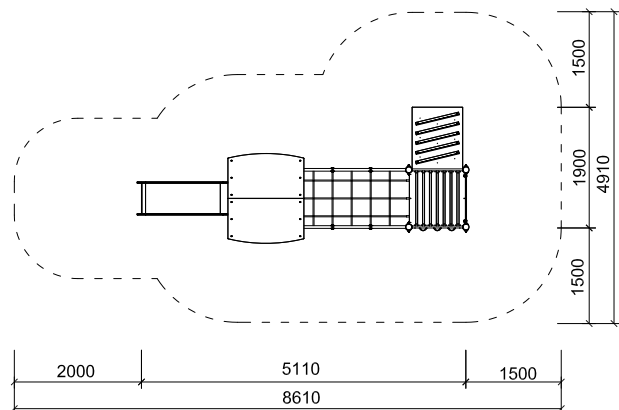

mice

mice / MI-0217-00

Two towers with a slide, bridge and climbs
Zwei Türme mit Rutsche, Brücke und Klettermöglichkeiten
Dos torres tobogán con puente y muros de escalada

age group / altersgruppe / grupo de edad: **3-14**
dimensions / gröÙe / dimensiones (m): **7,3 x 3,0 x 3,4**
required area / benötigte fläche / superficie necesaria: **10,8 x 6,0**
minimum shock-absorbing surface (sq m) / aufpralldämmende minimale oberfläche / área de seguridad (m²): **65,0**
maximum fall height / maximale fallhöhe / altura máxima de caída (m): **1,50**
number of users / anzahl der nutzer / número de usuarios recomendado: **10**

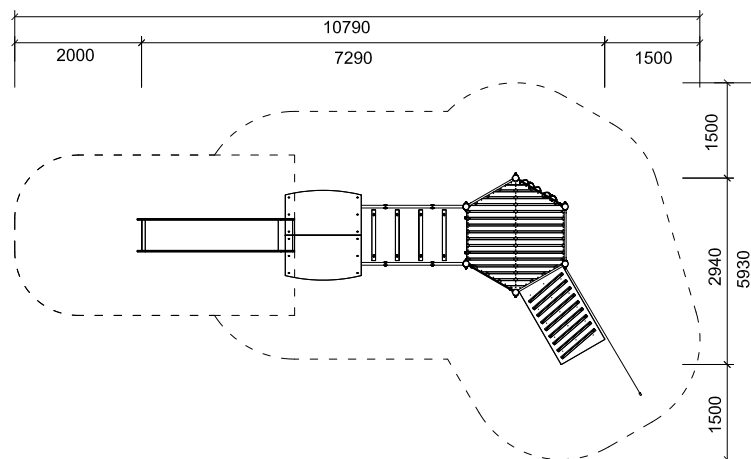



mier / MI-0197-00

Three low towers with a slide, a bridge and climbs
 Drei niedrige Türme mit Rutsche, Brücke und Klettermöglichkeiten
 Tres torres bajas con puentes y accesos de escalada

age group / altersgruppe / grupo de edad: **3-6**
 dimensions / gröÙe / dimensiones (m): **5,1 x 3,9 x 3,0**
 required area / benötigte fläche / superficie necesaria: **8,6 x 6,6**
 minimum shock-absorbing surface (sq m) / aufpralldämmende minimale oberfläche / área de seguridad (m²): **41,0***
 maximum fall height / maximale fallhöhe / altura máxima de caída (m): **0,95**
 number of users / anzahl der nutzer / número de usuarios recomendado: **10**

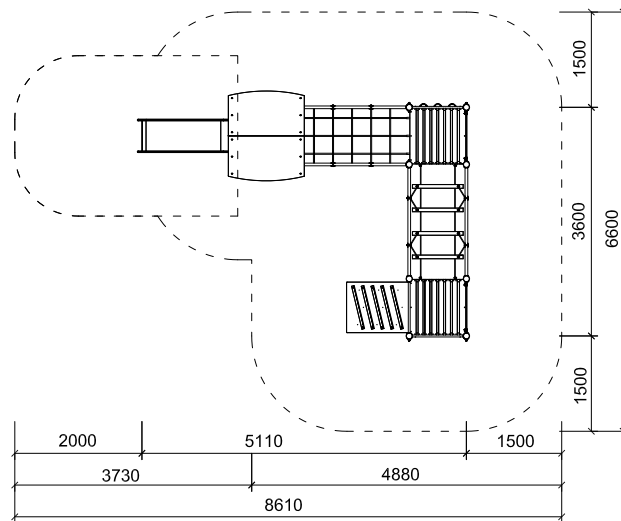

mide / MI-0048-00

Large multifunction set
 Großes multifunktionales Element
 Conjunto multifuncional grande

age group / altersgruppe / grupo de edad: **3-6**
 dimensions / gröÙe / dimensiones (m): **5,8 x 5,6 x 2,9**
 required area / benötigte fläche / superficie necesaria: **9,3 x 8,6**
 minimum shock-absorbing surface (sq m) / aufpralldämmende minimale oberfläche / área de seguridad (m²): **53,0***
 maximum fall height / maximale fallhöhe / altura máxima de caída (m): **0,95**
 number of users / anzahl der nutzer / número de usuarios recomendado: **12**

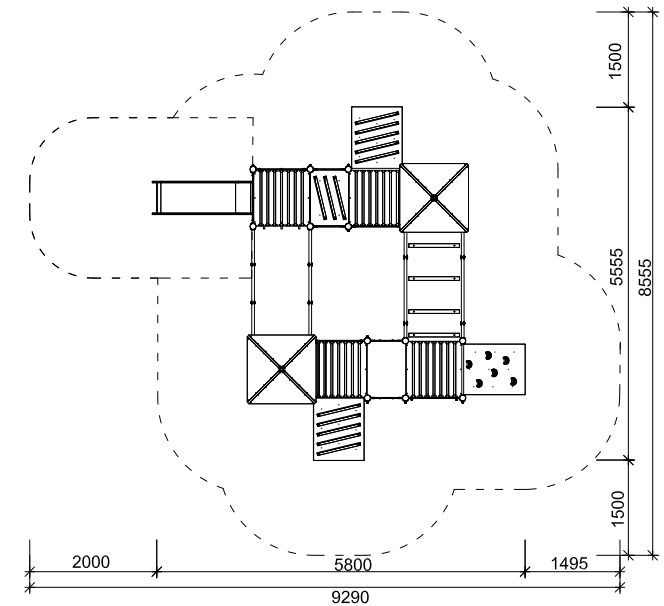

128 129
minio



* topsoil, tamped area
 Gras, feste Oberfläche
 césped, superficie apisonada

minio



fiha / MI-0193-00

Climbing frame – cube
Kletterwürfel
Juego de trepa – cubo

age group / altersgruppe / grupo de edad: **3–14**
dimensions / gröÙe / dimensiones (m): **1,8 x 2,1 x 2,4**
required area / benötigte fläche / superficie necesaria: **5,4 x 5,4**
minimum shock-absorbing surface (sq m) / aufpralldämmende minimale oberfläche / área de seguridad (m²): **26,5**
maximum fall height / maximale fallhöhe / altura máxima de caída (m): **1,9**
number of users / anzahl der nutzer / número de usuarios recomendado: **8**

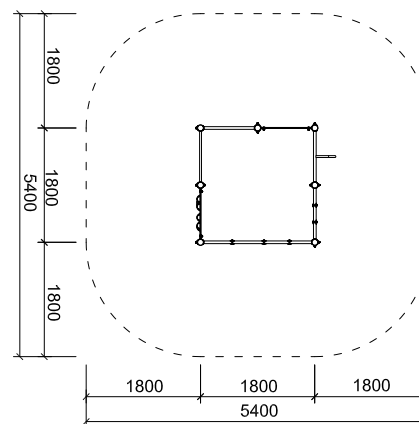

fiaa / MI-0166-00

Climbing frame
Kletterelement
Juego de trepa

age group / altersgruppe / grupo de edad: **3–14**
dimensions / gröÙe / dimensiones (m): **1,8 x 1,5 x 2,4**
required area / benötigte fläche / superficie necesaria: **5,5 x 5,2**
minimum shock-absorbing surface (sq m) / aufpralldämmende minimale oberfläche / área de seguridad (m²): **21,0**
maximum fall height / maximale fallhöhe / altura máxima de caída (m): **1,9**
number of users / anzahl der nutzer / número de usuarios recomendado: **4**

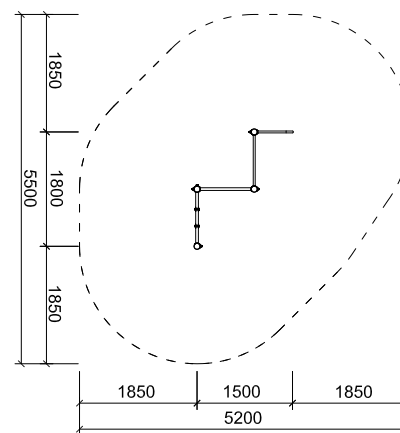



fige



fibe

130 131
minio



fige / MI-0195-00

Climbing frame-tower
Kletterturm
Juego de trepa

age group / altersgruppe / grupo de edad: **3-14**

dimensions / gröÙe / dimensiones (m): **0,9 x 0,9 x 2,4**

required area / benötigte fläche / superficie necesaria: **4,5 x 4,5**

minimum shock-absorbing surface (sq m) / aufpralldämmende minimale oberfläche / área de seguridad (m²): **17,5**

maximum fall height / maximale fallhöhe / altura máxima de caída (m): **1,9**

number of users / anzahl der nutzer / número de usuarios recomendado: **4**

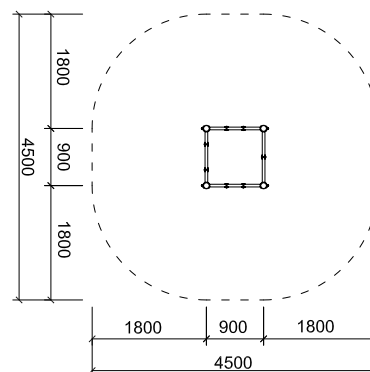

fibe / MI-0196-00

Climbing frame
Kletterelement
Juego de trepa

age group / altersgruppe / grupo de edad: **3-14**

dimensions / gröÙe / dimensiones (m): **3,5 x 0,8 x 2,4**

required area / benötigte fläche / superficie necesaria: **7,2 x 4,5**

minimum shock-absorbing surface (sq m) / aufpralldämmende minimale oberfläche / área de seguridad (m²): **27**

maximum fall height / maximale fallhöhe / altura máxima de caída (m): **1,9**

number of users / anzahl der nutzer / número de usuarios recomendado: **6**

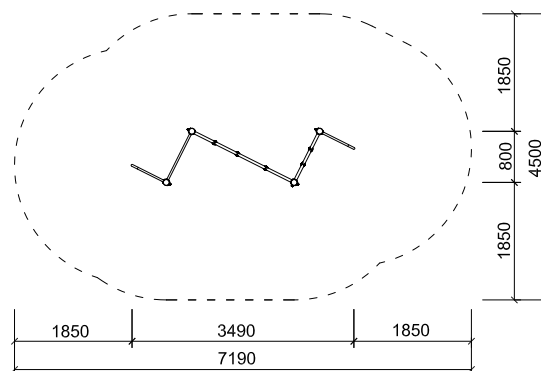

minio



fice



fief

fice / MI-0177-00

Climbing frame
Kletterelement
Juego de trepa

age group / altersgruppe / grupo de edad: **3-14**
 dimensions / gröÙe / dimensiones (m): **3,5 x 0,8 x 2,4**
 required area / benötigte fläche / superficie necesaria: **7,2 x 4,5**
 minimum shock-absorbing surface (sq m) / aufpralldämmende minimale oberfläche /
 área de seguridad (m²): **27**
 maximum fall height / maximale fallhöhe / altura máxima de caída (m): **1,9**
 number of users / anzahl der nutzer / número de usuarios recomendado: **6**

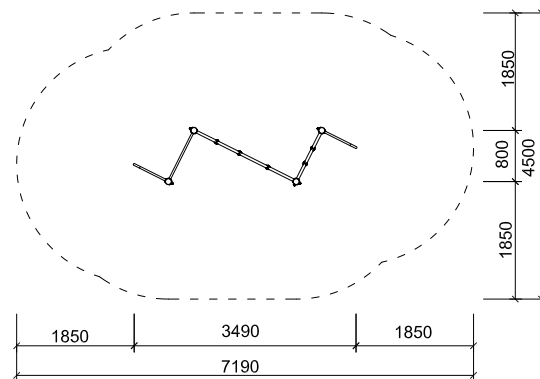

fief / MI-0191-00

Climbing frame
Kletterelement
Juego de trepa

age group / altersgruppe / grupo de edad: **3-14**
 dimensions / gröÙe / dimensiones (m): **4,5 x 1,8 x 2,4**
 required area / benötigte fläche / superficie necesaria: **8,1 x 5,4**
 minimum shock-absorbing surface (sq m) / aufpralldämmende minimale oberfläche /
 área de seguridad (m²): **34**
 maximum fall height / maximale fallhöhe / altura máxima de caída (m): **1,9**
 number of users / anzahl der nutzer / número de usuarios recomendado: **8**

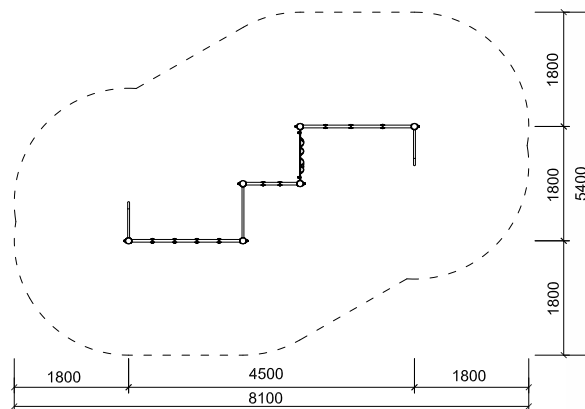



mige

mige / MI-0198-00

Suspension bridge
Kettenbrücke
Puente colgante

age group / altersgruppe / grupo de edad: 3–6
dimensions / gröÙe / dimensiones (m): 1,8 x 0,9 x 1,5
required area / benötigte fläche / superficie necesaria: 4,8 x 3,9
minimum shock-absorbing surface (sq m) / aufpralldämmende minimale oberfläche / área de seguridad (m²): 0
maximum fall height / maximale fallhöhe / altura máxima de caída (m): 0,5
number of users / anzahl der nutzer / número de usuarios recomendado: 2



miha

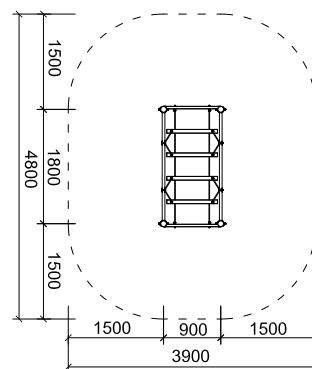

132 133
minio



miha / MI-0199-00

Rope bridge
Seilbrücke
Puente de cuerdas

age group / altersgruppe / grupo de edad: 3–6
dimensions / gröÙe / dimensiones (m): 1,8 x 0,9 x 1,5
required area / benötigte fläche / superficie necesaria: 4,8 x 3,9
minimum shock-absorbing surface (sq m) / aufpralldämmende minimale oberfläche / área de seguridad (m²): 0
maximum fall height / maximale fallhöhe / altura máxima de caída (m): 0,5
number of users / anzahl der nutzer / número de usuarios recomendado: 2

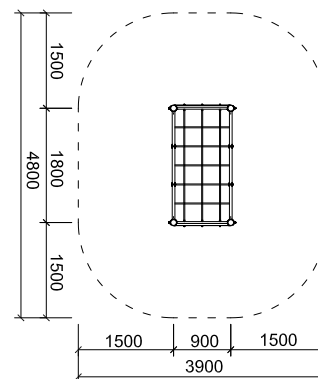

minio



mije

mije / MI-0201-00

Suspension and rope bridge
Ketten- und Seilbrücke
Puentes colgantes

age group / altersgruppe / grupo de edad: **3-6**
dimensions / gröÙe / dimensiones (m): **2,7 x 2,7 x 1,5**
required area / benötigte fläche / superficie necesaria: **5,7 x 5,7**
minimum shock-absorbing surface (sq m) / aufpralldämmende minimale oberfläche / área de seguridad (m²): **0**
maximum fall height / maximale fallhöhe / altura máxima de caída (m): **0,5**
number of users / anzahl der nutzer / número de usuarios recomendado: **5**

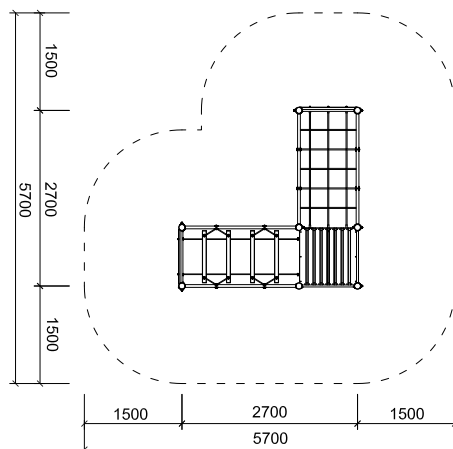

miel

miel / MI-0194-00

Low climbing frame
Niedriges Kletterelement
Juego de trepa y escalada bajo

age group / altersgruppe / grupo de edad: **3-14**
dimensions / gröÙe / dimensiones (m): **1,8 x 0,9 x 1,5**
required area / benötigte fläche / superficie necesaria: **4,8 x 3,9**
minimum shock-absorbing surface (sq m) / aufpralldämmende minimale oberfläche / área de seguridad (m²): **14***
maximum fall height / maximale fallhöhe / altura máxima de caída (m): **0,95**
number of users / anzahl der nutzer / número de usuarios recomendado: **3**

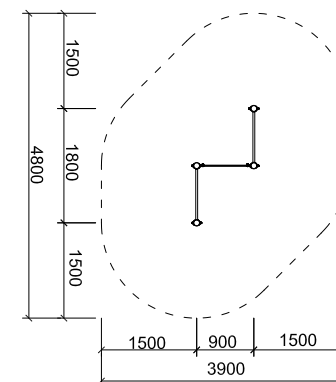



miem

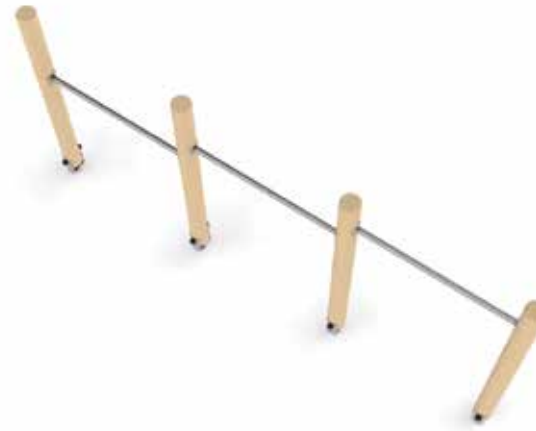

mika

134 135
minio



* topsoil, tamped area
Gras, feste Oberfläche
césped, superficie apisonada

miem / MI-0195-00

Low double horizontal bar
Niedrige Doppelreckstange
Barra fija para dos

age group / altersgruppe / grupo de edad: **3-6**
dimensions / gröÙe / dimensiones (m): **1,8 x 0,1 x 1,5**
required area / benötigte fläche / superficie necesaria: **4,8 x 3,1**
minimum shock-absorbing surface (sq m) / aufpralldämmende minimale oberfläche / área de seguridad (m²): **13***
maximum fall height / maximale fallhöhe / altura máxima de caída (m): **0,95**
number of users / anzahl der nutzer / número de usuarios recomendado: **2**

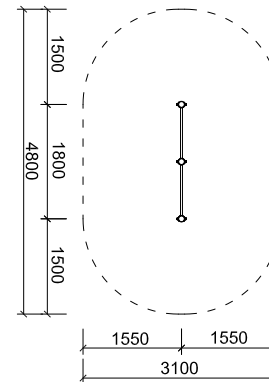

mika / MI-0202-00

Triple horizontal bar
Dreierreckstange
Barra fija para tres

age group / altersgruppe / grupo de edad: **3-14**
dimensions / gröÙe / dimensiones (m): **2,7 x 0,1 x 1,5**
required area / benötigte fläche / superficie necesaria: **5,7 x 3,1**
minimum shock-absorbing surface (sq m) / aufpralldämmende minimale oberfläche / área de seguridad (m²): **15**
maximum fall height / maximale fallhöhe / altura máxima de caída (m): **1,3**
number of users / anzahl der nutzer / número de usuarios recomendado: **3**

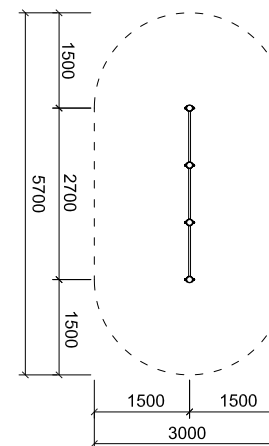

minio

fide



fiii



fide / MI-0190-00

Beam
Schwebebalken
Barra de equilibrio

age group / altersgruppe / grupo de edad: **3-14**
dimensions / gröÙe / dimensiones (m): **2,3 x 0,1 x 0,5**
required area / benötigte fläche / superficie necesaria: **5,3 x 3,1**
minimum shock-absorbing surface (sq m) / aufpralldämmende minimale oberfläche / área de seguridad (m²): **0**
maximum fall height / maximale fallhöhe / altura máxima de caída (m): **0,5**
number of users / anzahl der nutzer / número de usuarios recomendado: **2**

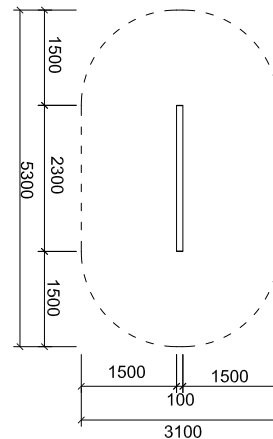

fiii / MI-021700

Climbing frame - tower
Kletterturm
Juego de trepa

age group / altersgruppe / grupo de edad: **3-14**
dimensions / gröÙe / dimensiones (m): **0,9 x 0,9 x 2,4**
required area / benötigte fläche / superficie necesaria: **4,5 x 4,5**
minimum shock-absorbing surface (sq m) / aufpralldämmende minimale oberfläche / área de seguridad (m²): **21,0**
maximum fall height / maximale fallhöhe / altura máxima de caída (m): **1,9**
number of users / anzahl der nutzer / número de usuarios recomendado: **4**

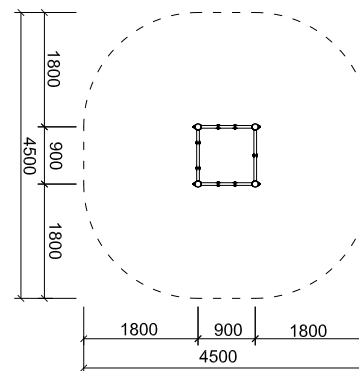



mive A-A-1 / MI-0223-00

Single-place swing
Einsitz-Schaukel
Pórtico de columpio individual

age group / altersgruppe / grupo de edad: **3-14**
 dimensions / gröÙe / dimensiones (m): **1,4 x 1,8 x 2,9**
 required area / benötigte fläche / superficie necesaria: **8,1 x 2,8**
 minimum shock-absorbing surface (sq m) / aufpralldämmende minimale oberfläche /
 área de seguridad (m²): **14,2**
 maximum fall height / maximale fallhöhe / altura máxima de caída (m): **1,5**
 number of users / anzahl der nutzer / número de usuarios recomendado: **1**

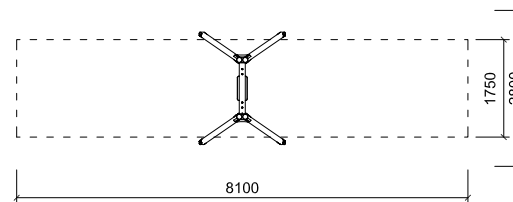

136 137
minio



mive A-A-2 / MI-0224-00

Double chain swing
Doppelte Kettenschaukel
Pórtico de columpio doble

age group / altersgruppe / grupo de edad: **3-14**
 dimensions / gröÙe / dimensiones (m): **1,4 x 3,4 x 2,9**
 required area / benötigte fläche / superficie necesaria: **8,1 x 4,0**
 minimum shock-absorbing surface (sq m) / aufpralldämmende minimale oberfläche /
 área de seguridad (m²): **27,2**
 maximum fall height / maximale fallhöhe / altura máxima de caída (m): **1,5**
 number of users / anzahl der nutzer / número de usuarios recomendado: **2**

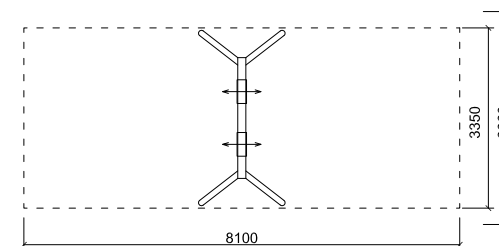

minio



mies

* *topsoil, tamped area*
Gras, feste Oberfläche
césped, superficie apisonada

mita / MI-0236-00

Chalkboard
Zeichentafel
Pizarra para dibujar

age group / altersgruppe / grupo de edad: 3-14
dimensions / gröÙe / dimensiones (m): 1,6 x 0,2 x 1,5
required area / benötigte fläche / superficie necesaria: 4,6 x 3,0
number of users / anzahl der nutzer / número de usuarios recomendado: 4

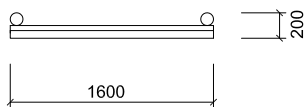

mies

mies / BG-0218-00

Stainless steel slide
Edelstahl-Rutsche
Torre tobogán

age group / altersgruppe / grupo de edad: 3-6
dimensions / gröÙe / dimensiones (m): 3,4 x 1,0 x 1,8
required area / benötigte fläche / superficie necesaria: 6,9 x 3,9
*minimum shock-absorbing surface (sq m) / aufpralldämmende minimale oberfläche / área de seguridad (m²): 22**
maximum fall height / maximale fallhöhe / altura máxima de caída (m): 0,95
number of users / anzahl der nutzer / número de usuarios recomendado: 3

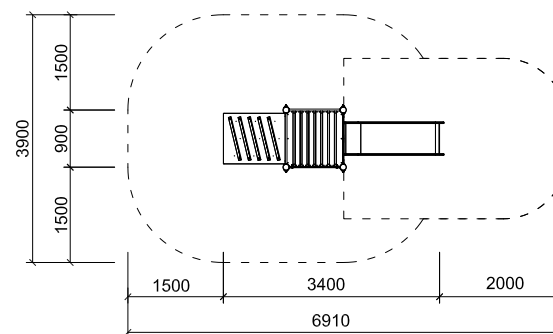

references





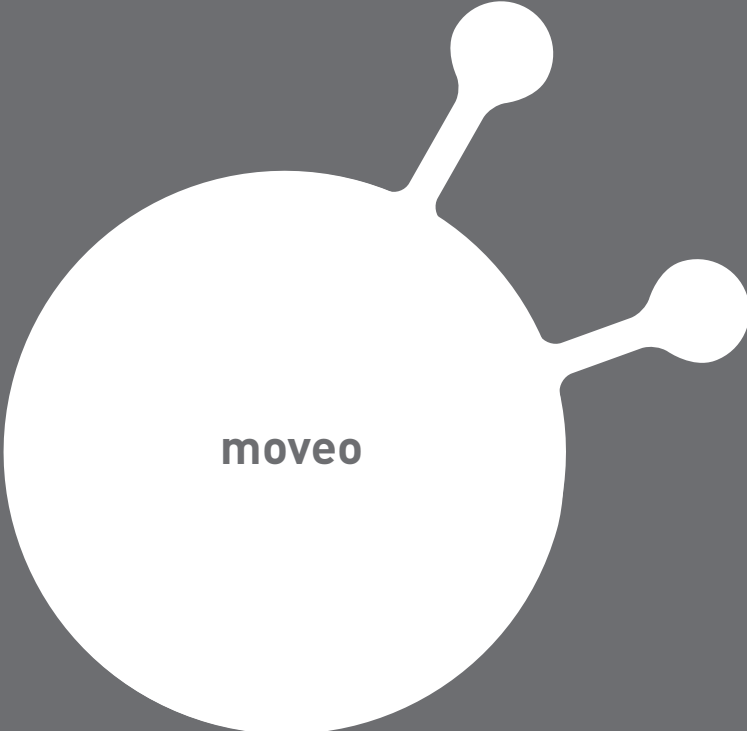

moveo



digger 145



algyro 145



horse 145



loader 146



submarine 146



manta 146



crocodile 146



vombat 147



shark 147



frog 147



car 147



playcity 148



cat 148



scooter 148



supla I. 148



149 supla II.



149 supla III.



150 aglo



151 stand 'n spin I.



151 stand 'n spin IV.



151 stand 'n spin II.



152 roundabout LC-A

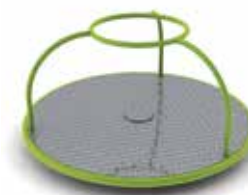

152 roundabout LC-C

moveo

EN

The Moveo product line includes small, solitary elements that have a common feature – dynamics in the manner of use. It includes the types of equipment such as spring riders, spinners, roundabouts and swings. Another common feature of Moveo products is the use of high performance, modern materials and finishes to ensure long-term functionality and durability.

DE

Die Produktreihe Moveo umfasst kleine, einzelne Elemente, die eine gemeinsame Eigenschaft haben, nämlich eine dynamische Anwendungsweise. Zu dieser Gruppe gehören Federwippen, Drehgeräte, Schaukeln und Karussells. Ein weiteres gemeinsames Merkmal der Moveo-Produkte ist die Verwendung von modernsten und sehr widerstandsfähigen Materialien und Oberflächenbehandlungen, die eine hohe Funktionsfähigkeit und lange Nutzungsdauer gewährleisten.

ES

La línea de productos moveo incluye elementos individuales pequeños, que tienen una característica común – la dinámica en cuanto a la forma de su uso. Incluye varios equipos tales como balancines de muelle, órbitas, carruseles y vaivenes. Otra característica común de productos Moveo es el uso de materiales y acabados modernos de alta durabilidad para los garantizar la funcionalidad a largo plazo.





digger



algyro

144 145
moveo



digger / PE-0032-00

Single-seat spring swing
Einsitziger-Federwippen
Muelle individual

age group / altersgruppe / grupo de edad: 3-12
 dimensions / gröÙe / dimensiones (m): **0,8 x 0,4**
 required area / benötigte fläche / superficie necesaria: **3,5 x 2,5**
 minimum shock-absorbing surface (sq m) / aufpralldämmende minimale oberfläche /
 área de seguridad (m²): **0,0**
 maximum fall height (m) / maximale fallhöhe / altura máxima de caída(m): **0,5**
 number of users / anzahl der nutzer / número de usuarios recomendado: **1**

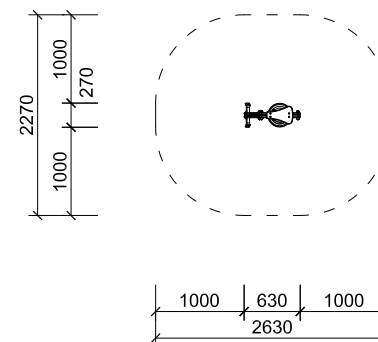

algyro / PE-0033-00

horse / PE-0034-00



moveo



loader

loader / PE-0035-00



crocodile

submarine / PE-0038-00



manta / PE-0037-00



crocodile / PE-0036-00





shark

vombat / PE-0039-00



car

shark / PE-0040-00

146 147
moveo



frog / PE-0058-00



car / PE-0113-00



moveo



playcité

playcité / PE-0064-00



scooter

scooter / PE-0122-00

cat / PE-0130-00



supla I. / PE-0064-00



Balance 2-spring swing
Balancierwippe auf zwei Federn
Balancin de muelle para dos

age group / altersgruppe / grupo de edad: 3-12
dimensions / gröÙe / dimensiones (m): 0,5 x 1,2
required area / benötigte fläche / superficie necesaria: 2,5 x 3,2
minimum shock-absorbing surface (sq m) / aufpralldämmende minimale oberfläche / área de seguridad (m²): 0,0
maximum fall height / maximale fallhöhe / altura máxima de caída (m): 0,5
number of users / anzahl der nutzer / número de usuarios recomendado: 1

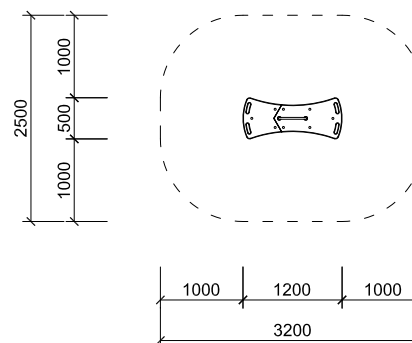



supla II.



supla III.

148 149
moveo



supla II. / PE-0065-00

Triple-seat spring swing
Dreisitziger-Federwippen
Balancín de muelle para tres

age group / altersgruppe / grupo de edad: **3-12**
 dimensions / gröÙe / dimensiones (m): **1,0 x 1,0 x 0,6**
 required area / benötigte fläche / superficie necesaria: **3,0 x 3,0**
 minimum shock-absorbing surface (sq m) / aufpralldämmende minimale oberfläche /
 área de seguridad (m²): **0,0**
 maximum fall height / maximale fallhöhe / altura máxima de caída (m): **0,5**
 number of users / anzahl der nutzer / número de usuarios recomendado: **1**

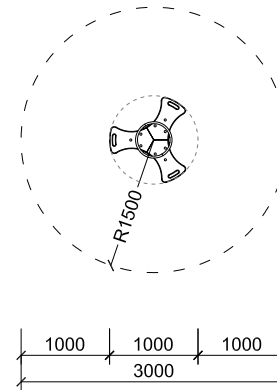

supla III. / PE-0063-00

Double-seat 2-spring swing
Zweisitziger-Federwippen auf zwei Federn
Balancín de muelles para dos

age group / altersgruppe / grupo de edad: **3-12**
 dimensions / gröÙe / dimensiones (m): **0,8 x 0,8 x 0,7**
 required area / benötigte fläche / superficie necesaria: **2,8 x 2,8**
 minimum shock-absorbing surface (sq m) / aufpralldämmende minimale oberfläche /
 área de seguridad (m²): **0,0**
 maximum fall height / maximale fallhöhe / altura máxima de caída (m): **0,5**
 number of users / anzahl der nutzer / número de usuarios recomendado: **1**

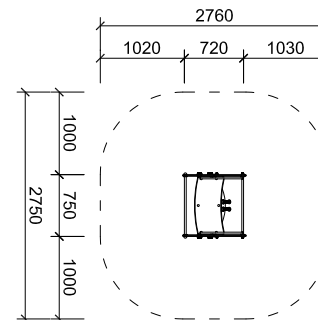

moveo



aglo / PE-0062-00

Spring see-saw

Wippe mit Feder

Vaivén

age group / altersgruppe / grupo de edad: 2-6

dimensions / gröÙe / dimensiones (m): 2,9 x 0,3 x 0,9

required area / benötigte fläche / superficie necesaria: 4,9 x 2,3

minimum shock-absorbing surface (sq m) / aufpralldämmende minimale oberfläche / área de seguridad (m²): 10,2*

maximum fall height / maximale fallhöhe / altura máxima de caída (m): 0,95

number of users / anzahl der nutzer / número de usuarios recomendado: 2

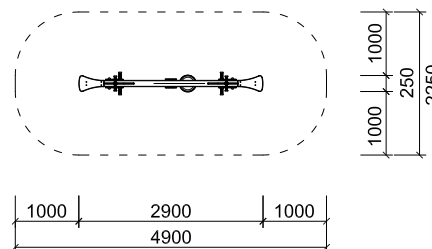



stand 'n spin I.



stand 'n spin IV.

150 151
moveo



* topsoil, tamped area
Gras, feste Oberfläche
césped, superficie apisonada

stand 'n spin I. / KO-0081-00

stand 'n spin IV. / KO-0084-00

stand 'n spin II. / KO-0082-00

Roundabout
Dreh-Balancierelement
Órbita

age group / altersgruppe / grupo de edad: 3-12
dimensions / gröÙe / dimensiones (m): 0,5 x 0,5 x 1,8
required area / benötigte fläche / superficie necesaria: 4,5 x 4,5
minimum shock-absorbing surface (sq m) / aufpralldämmende minimale oberfläche / área de seguridad (m²): 0,0
maximum fall height / maximale fallhöhe / altura máxima de caída (m): 0,5
number of users / anzahl der nutzer / número de usuarios recomendado: 1

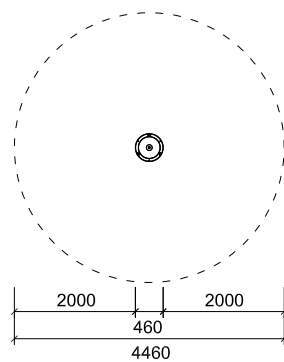

moveo



roundabout

roundabout LC-A / KO-0108-00

roundabout LC-C / KO-0134-00

Roundabout with seats
Sitzkarussell
Tiovivo con asientos

Roundabout
Karussell
Tiovivo

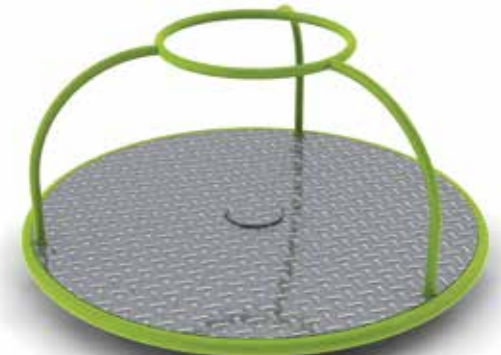
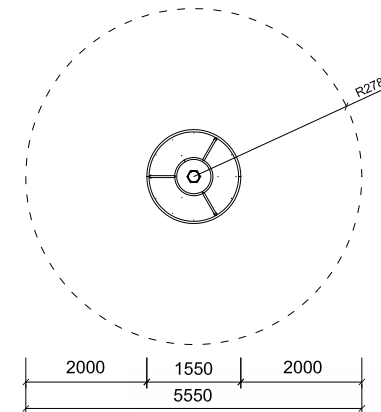
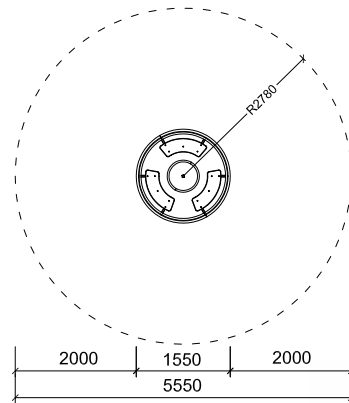

references





ZADABNO
PRAVA
LEVA

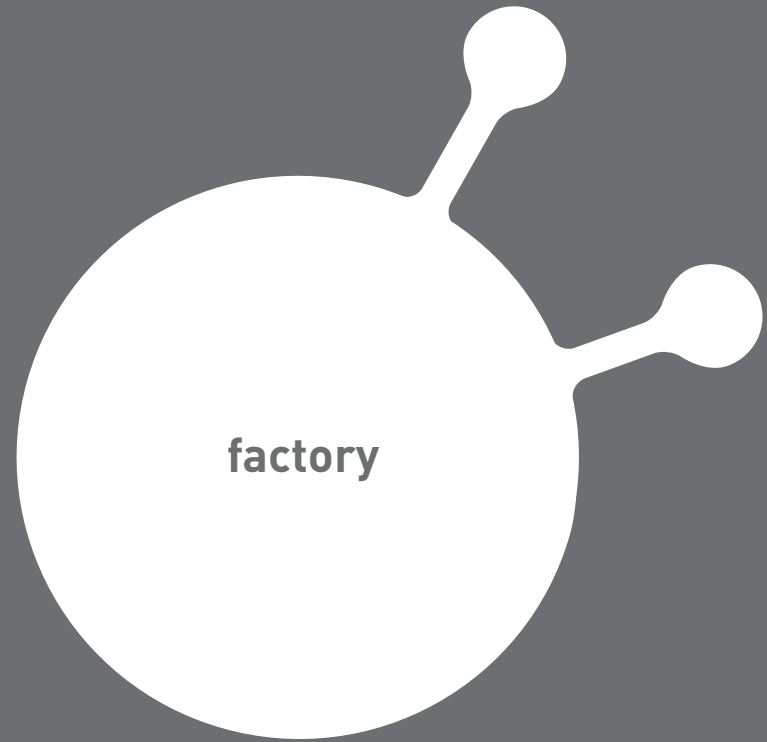

factory



warm up 160



legs 162



arms 164



tummy, back 166



balance 168



warm-up, legs 170



arms, tummy, back 171



factory



EN

- Five stations = large number of exercises = a complex full-body workout
- Three levels of difficulty = exercise for everyone regardless of age or physical condition
- Use of your own body weight = getting physical strength, flexibility and balance improvement
- No mechanical elements = minimal maintenance = ideal for public spaces
- Comprehensible information board = good methodological guidance of trainees = a personal trainer by your side
- Simplicity and understandability = everyone can master the exercise
- Developed in cooperation with a specialist in exercise and functional fitness = guarantee of a good quality exercise

How does Factory work?

The main objective of Factory is stretching and exercising all the muscles of the whole body. Selected exercises and movements are simple and natural. Based on everyday situations when a person uses their body and muscles automatically and spontaneously (squats, press-ups, bends, etc.). To do these exercises you do not need any special tools or equipment. At each station there is an information board with sophisticated graphical instructions including recommended exercises and a number of repetitions. They are divided by difficulty into three categories.

The bearing props are made up of glued larch prisms 10 x 10 cm fitted with a stainless steel top cover. Metal structures are made up of bent hot-dip galvanized pipes. Horizontal surface parts are made of anti-slip surfaces EPDM. The board with instructions is made of the "dibond" material. Anchoring is made through hot-dip galvanized steel anchors.

DE

- Fünf Stationen = große Übungsauswahl = komplexes Ganzkörpertraining
- Drei Schwierigkeitsstufen = Trainingsmöglichkeiten für jedermann, unabhängig vom Alter oder Konditionszustand
- Einsatz des eigenen Körpergewichts = um Körperkraft aufzubauen sowie die Flexibilität und das eigene Gleichgewichtsvermögen zu verbessern
- Keine mechanischen Elemente = minimale Wartung = ideal für öffentliche Räume geeignet
- Übersichtliche Informationstafeln = präzise und methodische Trainingsführung = Personaltrainer an Ihrer Seite
- Klarheit und Verständlichkeit = jeder kann diese Übungen nachvollziehen
- Entwickelt in Zusammenarbeit mit Bewegungs- und Fitnessspezialisten = Training mit Qualitätsgarantie.

Wie funktioniert Factory?

Das Hauptziel der Factory ist die Dehnung und Aktivierung aller Körpermuskeln. Die ausgewählten Übungen und Bewegungen sind einfach und normalen Alltagssituationen nachempfunden, in denen der Mensch seinen Körper und seine Muskeln ganz automatisch und spontan einsetzt (Kniebeugen, Stütz- und Beugeübungen, ...). Zum Training braucht man keine Hilfsmittel und keine speziellen Geräte. An jeder Station steht eine Informationstafel mit grafischen Übungsanweisungen und einer empfohlenen Anzahl der Wiederholungen, die jeweils nach Schwierigkeitsgrad in drei Kategorien aufgeteilt sind.

Die Tragsäulen bestehen aus verleimtem Lärchenholz 10 x 10 cm, die oben mit einer Edelstahlabdeckung versehen sind. Die Metallkonstruktionen sind aus gebogenen, feuerverzinkten Rohren. Horizontale Flächenteile haben eine Antirutsch-Oberfläche EPDM und die Informationstafeln bestehen aus „Dibond“-Material. Verankerung der Konstruktionsteile mithilfe verzinkter Stahlanker.

ES

- Cinco estaciones = gran variedad de ejercicios que garantiza entrenamiento íntegro del cuerpo
- Tres niveles de dificultad = entrenamiento para cada uno independientemente de su edad o condición física
- Al emplear su propio peso corporal = se obtiene fuerza física. flexibilidad y se mejora el equilibrio
- Ningún tipo de elementos mecánicos = mantenimiento mínimo = perfecto para espacios públicos
- Cartel informativo = guía metodológica para los entrenadores = sea su propio entrenador
- Sencillez y comprensibilidad de los ejercicios = cada uno puede dominar los ejercicios
- Sencillez y comprensibilidad de los ejercicios en colaboración con expertos en gimnasia y fitness = garantía de un ejercicio adecuado

Cómo funciona Factory?

El objetivo principal de Factory consiste en estirar y entrenar cada músculo del cuerpo. Los ejercicios y movimientos seleccionados son simples y naturales. Se basan en situaciones cotidianas cuando una persona usa su cuerpo y los músculos de forma automática y espontánea (sentadillas, flexiones, inclinaciones, etc.) Para hacer estos ejercicios no necesita ninguna herramienta o equipo especial. En cada estación hay un panel informativo con instrucciones claras que incluyen los ejercicios recomendados y el número de repeticiones. Estos ejercicios se clasifican por dificultad en tres categorías.

Los postes estructurales están formados por prismas de alerce encoladas de 10 x 10 cm, con una cubierta superior de acero inoxidable. Las estructuras metálicas están formadas por tubos doblados galvanizados por inmersión. Plataformas antideslizantes EPDM. Paneles informativos de "dibond". Anclajes de acero galvanizado por inmersión en caliente.

158 159
factory



factory



FI-0001

Station 1 "warm up"

Station 1 "Aufwärmen"

Estación 1 "calentamiento"

- *warm-up of the whole body and all the muscles and also cardio warm-up*
- *preparation of trainees for other training stations*
- *Körper und Muskeln aufwärmen, Cardioübungen*
- *Vorbereitung der Trainierenden auf weitere Belastung*
- *calentamiento de todos los músculos del cuerpo, ejercicios de cardio*
- *preparación del usuario para las siguientes estaciones*





160 161
factory



FI-0001

dimensions / gröÙe / dimensiones (m): 2,4 x 2,4 x 2,2
 required area / benötigte fläche / superficie necesaria (m): 5,5 x 5,5
 weight / gewicht / peso (kg): 127
 number of users / anzahl der nutzer / número de usuarios: 4

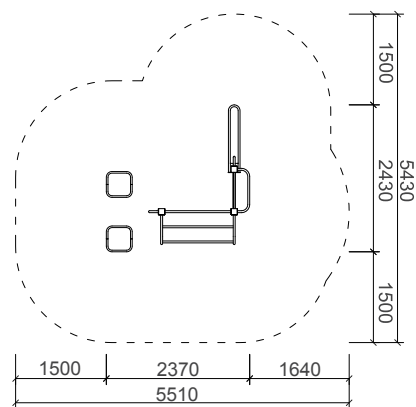

ZÁKLADNÍ STŘEDNÍ POKROČILÉ

01. NÍZKÉ STEPY - běh
 Běh ze stepu na step s držením 20x, Běh ze stepu na step 30x, Přebíhání přes stepy 30x

02. NÍZKÉ STEPY - skoky
 Vyskoky s nožmo s držením 10x, Vyskoky na jednu nohu 20x, Vyskoky s nožmo 20x

03. HRAZDA + ŽEBŘINY
 Dřepy na nižší žerdí 20x, Dřepy na vyšší žerdí 20x, Dřepy na vyšší žerdí na jedné noze 16x

ZÁKLADNÍ STŘEDNÍ POKROČILÉ

04. ŽEBŘINY
 Dřepy pod vyšší žerdí 16x, Dřepy s přitažením pod vyšší žerdí 20x, Dřepy pod nižší žerdí 16x

05. Kladinka
 Výšlapy s držením madla 20x, Výšlapy bez držení 20x, Přeběhy přes kladinku do stran bez držení 30x

06. TROJMADLO
 Výpady na první příčku 20x, Výpady na druhou příčku 20x, Výpady na třetí příčku 20x

factory



FI-0002

Station 2 "legs"

Station 2 "Beine"

Estación 2 "piernas"

- *comprehensive strengthening of legs and cardio training*
- *practicing reflective strength of legs and sensomotorics (sensitivity) of feet*
- *komplexe Übung zur Stärkung der Beine und Kardiotraining*
- *Übung für die Sprungkraft der Beine und für die Sensomotorik der Füße*
- *refuerzo integral complejo de extremidades inferiores y entrenamiento de cardio*
- *mejora la fuerza de las piernas y la sensibilidad de los pies*





162 163
factory



FI-0002

dimensions / gröÙe / dimensiones (m): 4,4 x 3,0 x 2,2
 required area / benötigte fläche / superficie necesaria (m): 7,4 x 6,0
 weight / gewicht / peso (kg): 195
 number of users / anzahl der nutzer / número de usuarios: 5

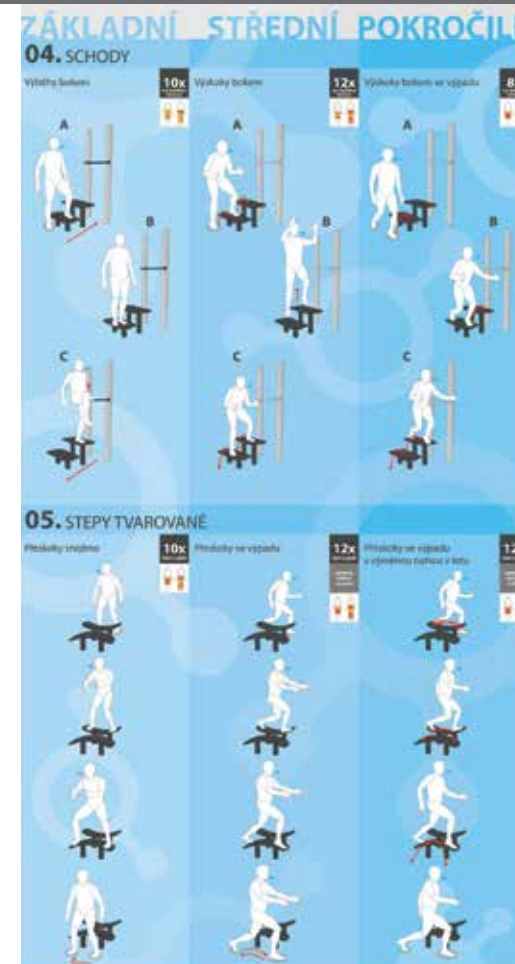
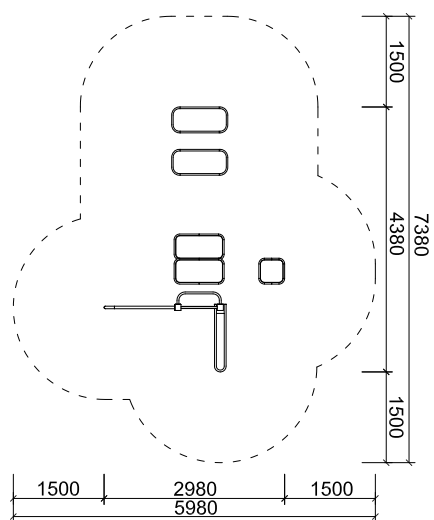

factory



FI-0003

Station 3 "arms"

Station 3 "Arme"

Estación 3 "brazos"

- *Strengthening and exercising the muscles of the upper limbs, upper body and abdominal muscles*
- *Practising the dynamic strength of the upper limbs associated with the coordination of the whole body*
- *Stärkung und Dehnung der oberen Extremitäten, Rumpf- und Bauchmuskulatur*
- *Dynamische Kraftübungen der oberen Extremitäten, verbunden mit der Koordination des ganzen Körpers*
- *Refuerzo y entrenamiento de los músculos de las extremidades superiores, del torso y de los músculos abdominales*
- *Entrenamiento de la fuerza dinámica de las extremidades superiores junto con la coordinación de todo el cuerpo*





164 165
factory



FI-0003

dimensions / gröÙe / dimensiones (m): 4,2 x 3,2 x 2,5
 required area / benötigte fläche / superficie necesaria (m): 7,7 x 6,4
 weight / gewicht / peso (kg): 232
 number of users / anzahl der nutzer / número de usuarios: 6

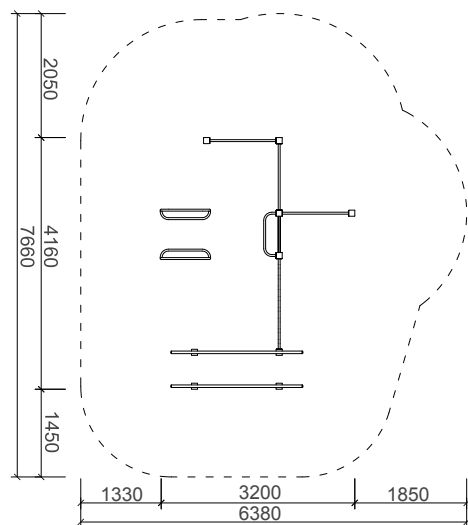

ZÁKLADNÍ		STŘEDNÍ		POKROČILÉ	
01. HRAZDA NÍZKÁ TVAROVANÁ - kliky					
Kliky na horních obloucích 12x	Kliky se širokým úchopem 12x	Kliky s odrazem - s posunem rukou 6x			
02. HRAZDA NÍZKÁ TVAROVANÁ - shyby					
Shyby na horních obloucích - nadhmatem nebo podhmatem 10x	Shyby se širokým úchopem - nadhmatem 12x	Shyby se střídavým posunem rukou - nadhmatem 3x			
03. HRAZDA VYSOKÁ, STŘEDNÍ					
Shyby s odrazem - nadhmatem nebo podhmatem 12x	Shyb - nadhmatem nebo podhmatem 12x	Shyb se zvednutými koleny - nadhmatem nebo podhmatem 6-8x	Kliky s odrazem rukama 10x		
04. HRAZDA NÍZKÁ					
Podbíhání hrazdy tam a zpět s výskokem na závěr 12x	Výskoky na hrazdu do vzporu - vydrž - seskok 20x	Výskoky na hrazdu do vzporu s ptevolem 10x			
05. BRADLA NÍZKÁ KOMBINOVANÁ					
Kliky s rukama na bradlech 8x	Kliky s rukama na bradlech 12x	Kliky s odrazem rukama 10x			
06. BRADLA					
Kliky s odrazem od země 20x	Kliky ve vzporu na bradlech 10x	Kliky ve vzporu na bradlech bez doteku nohou země 6x			

factory



FI-0004

Station 4 "tummy, back"

Station 4 "Bauch, Rücken"

Estación 4 "músculos abdominales y dorsales"

- *Strengthening and exercising the muscles of the back and abdominal muscles*
- *Training zur Stärkung der Rücken-und Bauchmuskulatur*
- *Refuerzo y entrenamiento de los músculos abdominales y de la espalda*





166 167
factory



FI-0004

dimensions / gröÙe / dimensiones (m): 3,1 x 1,8 x 2,2
 required area / benötigte fläche / superficie necesaria (m): 6,5 x 5,1
 weight / gewicht / peso (kg): 135
 number of users / anzahl der nutzer / número de usuarios: 3

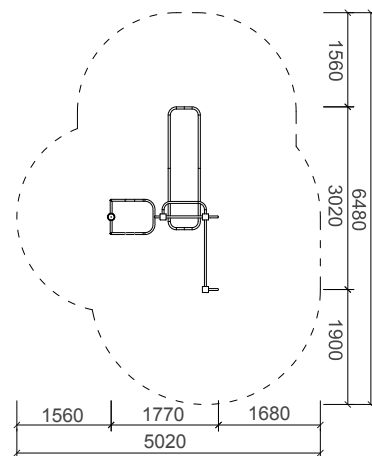

ZÁKLADNÍ			STŘEDNÍ			POKROČILÉ		
01. LAVICE - leh na zádech, ruce na madle								
Předložení levé nebo pravé nohy 20x Hmotnost uživatele: 100 kg Hmotnost přístroje: 10 kg			Předložení pokrčených nohou 20x Hmotnost uživatele: 100 kg Hmotnost přístroje: 10 kg			Předložení natažených nohou 16x Hmotnost uživatele: 100 kg Hmotnost přístroje: 10 kg		
02. LAVICE - leh na zádech, ruce na madle								
Metronomy s ohnutými koleny 20x Hmotnost uživatele: 100 kg Hmotnost přístroje: 10 kg			Metronomy s jedním ohnutým kolénem 20x Hmotnost uživatele: 100 kg Hmotnost přístroje: 10 kg			Metronomy s napnutými koleny 12x Hmotnost uživatele: 100 kg Hmotnost přístroje: 10 kg		
03. LAVICE - leh na zádech								
Zdvihy hlavy a ramen nad podložku 16x Hmotnost uživatele: 100 kg Hmotnost přístroje: 10 kg			Zdvihy hlavy a ramen nad podložku 16x Hmotnost uživatele: 100 kg Hmotnost přístroje: 10 kg			Zdvihy hlavy a ramen nad podložku 16x Hmotnost uživatele: 100 kg Hmotnost přístroje: 10 kg		
04. LAVICE - leh na boku, nohy pod madlem								
Úklony trupu s dopomocí ruky 10x Hmotnost uživatele: 100 kg Hmotnost přístroje: 10 kg			Úklony trupu se zkříženými pažemi 10x Hmotnost uživatele: 100 kg Hmotnost přístroje: 10 kg			Úklony trupu s rukama v týlu 10x Hmotnost uživatele: 100 kg Hmotnost přístroje: 10 kg		
05. LAVICE - leh na boku, ruce na madlech								
Unožení jedné nohy 16x Hmotnost uživatele: 100 kg Hmotnost přístroje: 10 kg			Unožení obou nohou v poloze kroku 10x Hmotnost uživatele: 100 kg Hmotnost přístroje: 10 kg			Unožení obou nohou 10x Hmotnost uživatele: 100 kg Hmotnost přístroje: 10 kg		
06. MADLA								
Přitahování v kroku 20x Hmotnost uživatele: 100 kg Hmotnost přístroje: 10 kg			Přitahování s nohama vedle sebe 20x Hmotnost uživatele: 100 kg Hmotnost přístroje: 10 kg			Přitahování rukama ve stojí na jedné noze 20x Hmotnost uživatele: 100 kg Hmotnost přístroje: 10 kg		
07. BRADLA								
Přitahování kolena ve visu 20x Hmotnost uživatele: 100 kg Hmotnost přístroje: 10 kg			Přitahování kolén ve visu 16x Hmotnost uživatele: 100 kg Hmotnost přístroje: 10 kg			Zvedání nohou ve visu 12x Hmotnost uživatele: 100 kg Hmotnost přístroje: 10 kg		
08. BRADLA S NÁŠLAPEM								
Zanožování s držením oběma rukama 10x Hmotnost uživatele: 100 kg Hmotnost přístroje: 10 kg			Zanožování s držením jednou rukou 10x Hmotnost uživatele: 100 kg Hmotnost přístroje: 10 kg			Zanožování bez držení 10x Hmotnost uživatele: 100 kg Hmotnost přístroje: 10 kg		
09. HRAZDA								
Přitahování kolena ve visu 15x Hmotnost uživatele: 100 kg Hmotnost přístroje: 10 kg			Přitahování kolén ve visu 10x Hmotnost uživatele: 100 kg Hmotnost přístroje: 10 kg			Zvedání nohou ve visu 10x Hmotnost uživatele: 100 kg Hmotnost přístroje: 10 kg		

factory



FI-0005

Station 5 "balance"

Station 5 "Balance"

Estación 5 "equilibrio"

- *Strengthening and exercising the muscles of the feet, legs and upper body*
- *It develops balancing skills, but mainly interconnection of the leg muscles and the rest of the body.*
- *Training zur Stärkung der Fußmuskulatur, der Beine und des Rumpfes*
- *Entwicklung der Balancierfähigkeit und besonders der Koordination der Beine mit dem restlichen Körper*
- *Refuerzo y entrenamiento de los músculos de los pies, de las extremidades inferiores y del torso*
- *Desarrolla el equilibrio y de la coordinación de las piernas con el resto del cuerpo*





168 169
factory



FI-0005

dimensions / gröÙe / dimensiones (m): 4,2 x 2,7 x 2,2
 required area / benötigte fläche / superficie necesaria (m²): 7,2 x 5,8
 weight / gewicht / peso (kg): 154
 number of users / anzahl der nutzer / número de usuarios: 4

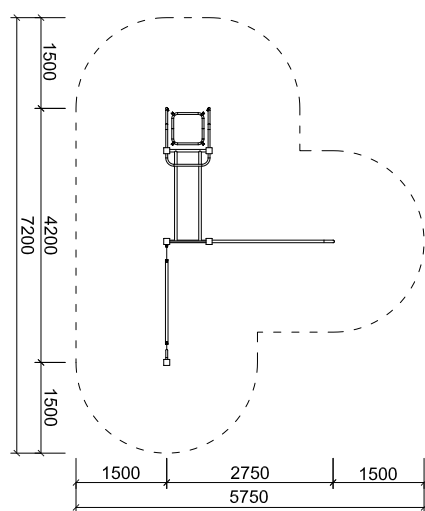

ZÁKLADNÍ STŘEDNÍ POKROČILÉ

01. BALANČNÍ TYČE

Výšky snožmo na dvě tyče **10x** Výpady na dvou tyčích **10x** Výpady na jedné tyči **10x**

02. BALANČNÍ PLOŠINA

Výpady z výpadu **10x** Stoj na jedné noze s rukama před tělem **10x** Stoj na jedné noze s rotací ramen **5x**

03. BALANČNÍ TYČ ZAVĚŠENÁ

Balanc ve výpadu **6x** Chůze **4x** Balanc v postojí napříč **10x**

04. PEVNÁ TYČ

Chůze se zhoupnutím **3x** Výpady **1.** nářepem **5x** Výšky napříč snožmo **8x**

II. výškokem **5x**

factory

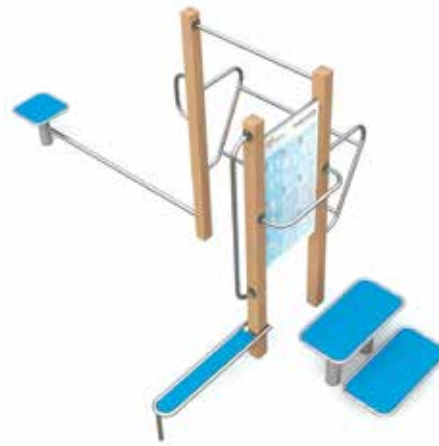

COMPACT
SYSTEM
SOLUTION

FI-0120-00

Station 6 "warm up, legs"

Station 6 "Aufwärmen, Beine"

Estación 6 "calentamiento, piernas"

- Warm-up of the whole body, all muscles and also cardio warm-up
- Preparation of trainees for other training stations
- Strengthening and exercising the muscles of legs
- Practicing reflective strength of legs and sensomotorics (sensitivity) of feet
- Developing balancing skills and interconnecting the leg muscles and the rest of the body
- Aufwärmen aller Körpermuskeln und Cardio-Warm-up
- Vorbereitung der Trainierenden auf weitere Belastung
- Kräftigung und Dehnung der Beinmuskulatur
- Übung für die Sprungkraft der Beine und für die Sensomotorik der Füße
- Entwicklung der Balancierfähigkeit und der Koordination der Beine mit dem restlichen Körper
- Calentamiento de todos los músculos del cuerpo y ejercicio de cardio
- Preparación del usuario para las estaciones siguientes
- Refuerzo y entrenamiento de los músculos de las extremidades inferiores
- Mejora la fuerza de las piernas y la sensibilidad de los pies
- Desarrollo del equilibrio y la coordinación de los músculos de las piernas con el resto del cuerpo

dimensions / gröÙe / dimensiones (m): 4,7 x 2,3 x 2,2

required area / benötigte fläche / superficie necesaria (m²): 7,7 x 5,5

weight / gewicht / peso (kg): 178

number of users / anzahl der nutzer / número de usuarios: 5

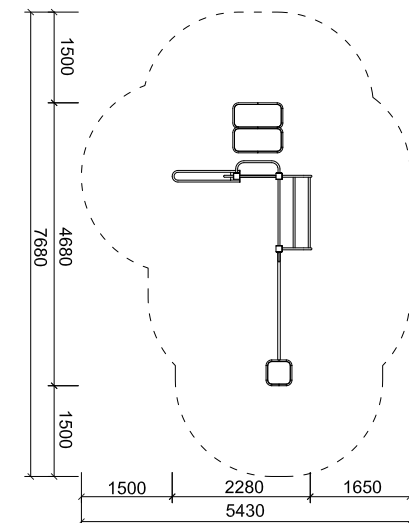



FI-0119-00

COMPACT
SYSTEM
SOLUTION

Station 7 "arms, tummy, back"

Station 7 "Arme, Bauch, Rücken"

Estación 7 "brazos, músculos abdominales y dorsales"

- *Strengthening and exercising the muscles of the upper limbs, upper body, abdominal and back muscles*
- *Practicing the dynamic strength of the upper limbs associated with the coordination of the whole body*
- *Stärkung und Dehnung der oberen Extremitäten, Rumpf- und Bauchmuskulatur*
- *Dynamische Kraftübungen der oberen Extremitäten, verbunden mit der Koordination des ganzen Körpers*
- *Refuerzo y entrenamiento de los músculos de las extremidades superiores, del torso y de los músculos abdominales*
- *Entrenamiento de la fuerza dinámica de las extremidades superiores junto con la coordinación de todo el cuerpo*

dimensions / gröÙe / dimensiones (m): 4,1 x 3,7 x 2,4

required area / benötigte fläche / superficie necesaria (m): 7,66 x 6,66

weight / gewicht / peso (kg): 246

number of users / anzahl der nutzer / número de usuarios: 5

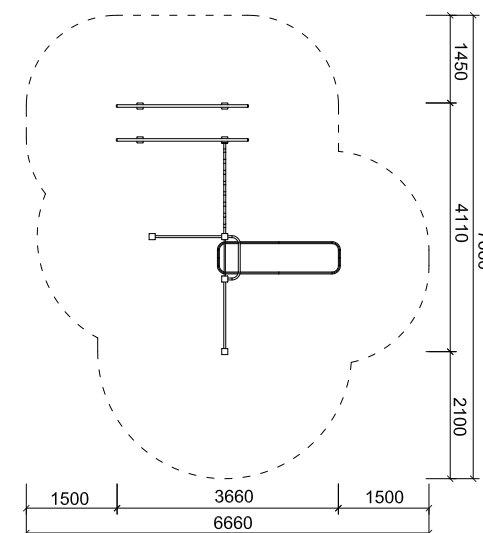

references









flux

parkour



precision 180



precision 180



vaults 181

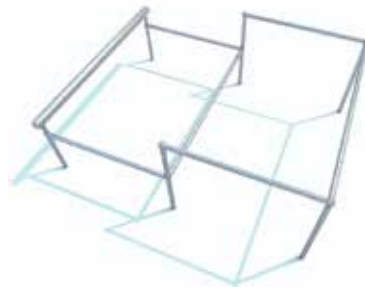

vaults 181



vaults 182



vaults 182



walls 183



walls 183



walls 184



walls 184



walls 185



swing bars 185

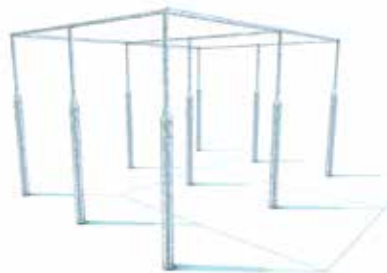

swing bars 186



swing bars 186



swing bars 187



bench 187

176 177

flux
parkour



flux

parkour



Parkour is a non-competitive discipline that aims at perfection and continuity of movement in the natural environment. Parkour endeavours after perfect movement, its efficiency, speed and especially safety.

Parkour improves not only physical but also mental fitness of users – teaches us to appreciate health, respect the environment, and overcome fear. This is a young, independent sport. Everybody can practise it anytime and anywhere.

Flux – our parkour solution

- We started from the philosophy of parkour and from the beginning we have worked with a group of active and experienced parkour practitioners
- We have created a concept to fully meet all training needs and at the same time to offer attractive opportunities for savvy parkour practitioners
- Flux offers variable system of obstacles, horizontal bars and walls, from which it is possible to build an adequate sports and training ground, according to wishes and needs of future users
- Materials used truly simulate the actual urban environment; during training the obstacles provide realistic response
- Includes wall and tube elements that can be combined, wall elements are made of steel bearing structure and sheathing of concrete panels
- Contains also low treads for ground training of accuracy
- Thanks to quality materials used it is highly resistant to climate and also common vandalism and it is non-flammable

Materials:

1. Wall elements

- Bearing frame of walls is made of welded steel structure with main bearing props made up of rectangular profiles
- The sheathing is made of pigmented concrete panels; these are anchored to the bearing structure by four or two anchor points of steel pins and targets
- At joints panels are separated from the steel parts of the structure by rubber absorbers

2. Tube structure

- The base is made up of the steel pipes of Ø48,3 mm which are jointed together by aluminium fittings
- completed with Ø108 mm thick tubes
- wind bearing props of trapezes are made up of Ø108 pipes with a reduction to Ø48,3 in the upper part

3. All joints are made up of stainless steel fasteners

4. Finish

- Metal structure and pipes are provided with hot-dip galvanizing
- Targets are made of stainless steel
- Aluminium fittings without surface treatment

5. Anchoring

- Elements are anchored by bolts to the base plates, or the concrete footings of depth of 60 and 80 cm

Certification

It is certified in compliance with the British Standard BS 10075:2013, "Specification of parkour equipment."



Parkour ist eine Sportart ohne Wettbewerbscharakter, die auf präzise und kontinuierliche Bewegung in einer natürlichen Umgebung gerichtet ist. Parkour versucht die Bewegung, ihre Effektivität, Geschwindigkeit und vor allem ihre Sicherheit zu perfektionieren.

Parkour erhöht nicht nur die physische, sondern auch die psychische Kraft der Nutzer – und lehrt uns, die Gesundheit zu schätzen, unsere Umwelt besser zu verstehen und Angst zu überwinden. Es geht um eine junge freie Sportart, die jedermann jederzeit ausüben kann.

Flux – unsere Parkourlösung

- Wir sind von der Parkourphilosophie ausgegangen und haben von Anfang an mit einer Gruppe von aktiven und erfahrenen Parkourspezialisten zusammengearbeitet
- Unser Konzept haben wir so ausgearbeitet, dass es allen Trainingsansprüchen genügt und gleichzeitig attraktiv ist, auch für erfahrene Parkourspezialisten
- Flux bietet ein variables Hürden-, Reck- und Wandsystem an, das den Aufbau eines vollwertigen Trainingsparkours ganz nach den Bedürfnissen und Vorstellungen der zukünftigen Nutzer ermöglicht
- Die verwendeten Materialien simulieren eine echte Stadtumgebung und die Hindernisse fordern realistische Reaktionen
- Es beinhaltet Wand- und Rohrelemente, die untereinander kombinierbar sind. Die Wandelemente bestehen aus einer Stahltragkonstruktion und das Gehäuse besteht aus Betonelementen
- Es ermöglicht ein Präzisionstraining ziemlich nah am Boden
- Dank der verwendeten hochwertigen Materialien, ist es äußerst witterungsbeständig, gut geschützt gegen Vandalismus und nicht brennbar

Verbaute Materialien:

1. Wandelemente

- Das Traggerüst ist eine geschweißte Stahlkonstruktion, wobei die Hauptpfosten aus Vierkantprofilen bestehen
- Das Gehäuse bilden Panels aus pigmentiertem Beton, die getrennt durch Gummidämpfer mit der Tragkonstruktion mit zwei oder vier Stahlbolzen und Stahlscheiben befestigt sind
- Die Panels sind getrennt mit Gummidämpfern an den Stahlteilen der Konstruktion montiert

2. Rohrkonstruktionen

- Die Basis bilden Stahlrohre Ø 48,3 mm, die räumlich miteinander durch Aluminiumbeschläge verbunden sind
- Ergänzt wird die Konstruktion durch stärkere Ø 108 mm Rohre
- Die Streben der Reckstangen sind aus Ø 108 mm Rohren gefertigt und haben im oberen Teil eine Reduktion auf Ø 48,3 mm

3. Alle Verbindungselemente sind aus Edelstahl gefertigt

4. Oberflächenbehandlung

- Die Metallkonstruktion und Rohre sind feuerverzinkt
- Die Scheiben sind aus Edelstahl
- Die Aluminiumbeschläge sind unbehandelt

5. Verankerung

- Die Elemente werden mit Schraubbolzen auf einer Grundplatte verschraubt, oder im Betonfundament, 60 und 80 cm tief, verankert

Prüfbescheinigung

Die Geräte sind nach den Anforderungen der British Standards BS 10075:2013 „Spezifikation Parkour-Ausrüstung“ zertifiziert.



Parkour es una disciplina no competitiva que tiene como objetivo la perfección y la continuidad del movimiento en el entorno natural. Parkour aspira a un movimiento perfecto, eficiente, rápido y sobre todo seguro. Parkour mejora no sólo la aptitud física, sino también la aptitud mental de los usuarios – nos enseña a apreciar la salud, respetar al medio ambiente, y superar el miedo. Es un deporte joven, liberal. Todo el mundo lo puede practicar en cualquier momento y en cualquier lugar.

Flux – nuestra solución parkour

- Partimos de la filosofía del parkour y desde el principio hemos trabajado con un grupo de practicantes de parkour activos y experimentados
- Hemos creado un concepto para satisfacer plenamente todas las necesidades de entrenamiento y al mismo tiempo para ofrecer oportunidades atractivas para los practicantes del parkour ya experimentados
- Flux ofrece un sistema variable de obstáculos, barras horizontales y paredes, con los que es posible construir un campo de juegos/entrenamiento completo, de acuerdo a los deseos y necesidades de los futuros usuarios
- Los materiales utilizados simulan fielmente el entorno urbano real, durante el entrenamiento los obstáculos proporcionan una respuesta realista.
- Incluye elementos de pared y de tubos que se pueden combinar, los elementos de pared están formados por estructura portante de acero y revestimiento de paneles de hormigón.
- Contiene también peldaños bajos para entrenar al ras del suelo
- Gracias a los materiales de calidad utilizados es altamente resistente al clima y también al vandalismo común, no inflamable.

Materiales:

1. Elementos de pared

- el armazón de apoyo de las paredes está hecho de estructura de acero soldada con los principales apoyos, formados por perfiles rectangulares
- recubrimiento con paneles de hormigón pigmentado, fijados a la estructura portante mediante cuatro o dos pernos de acero
- amortiguadores de goma en los puntos de conexión entre los paneles de hormigón y la estructura de acero

2. Estructura de tubos

- la base está formada por tubos de acero de $\varnothing 48,3$ mm, unidas entre sí por conexiones de aluminio
- completado con tubos gruesos de $\varnothing 108$ mm
- soporte de protección contra el viento de las barras colgantes hechas de tubos de $\varnothing 108$ con reducción en la parte superior de $\varnothing 48,3$

3. Todas las juntas se componen de elementos de fijación de acero inoxidable

4. Acabado

- La estructura y los tubos de metal están provistos de galvanización en caliente
- Los bordes metálicos de acero inoxidable
- Las conexiones de aluminio sin tratamiento superficial

5. Anclaje

- Los elementos se anclan mediante tornillos a las bases de hormigón de profundidad de 60 y 80 cm

Certificación

Se certifica el cumplimiento de la normativa británica BS 10075:2013 , "Especificación del equipo parkour."



178 179

flux
parkour



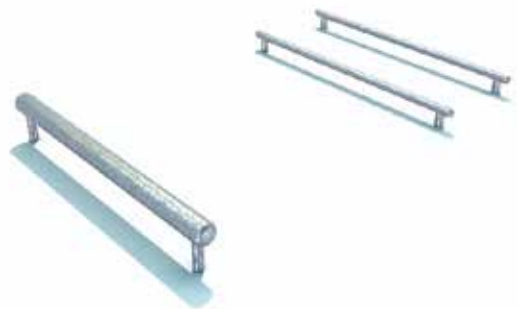

precision



precision

PK-PR Rail 01, Rail 02

Precision

age group / altersgruppe / grupo de edad: **12+**

dimensions / gröÙe / dimensiones (m): **1,5 x 2,4 x 0,2**

required area / benötigte fläche / superficie necesaria: **4,5 x 5,4**

PK-PR Panel 01

Precision

age group / altersgruppe / grupo de edad: **12+**

dimensions / gröÙe / dimensiones (m): **0,18 x 0,9 x 0,2**

required area / benötigte fläche / superficie necesaria: **3,2 x 3,9**

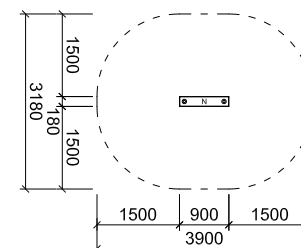
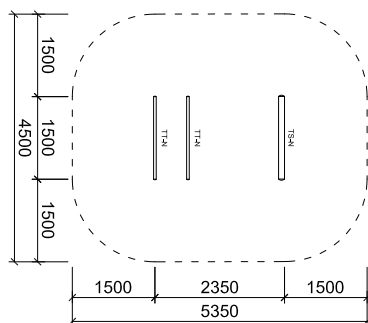

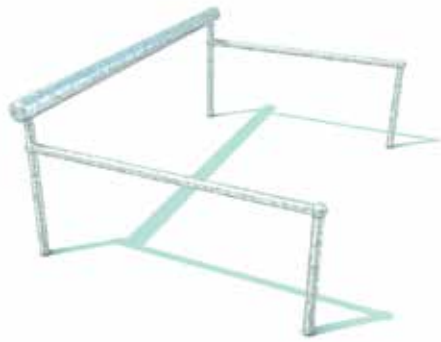

vaults

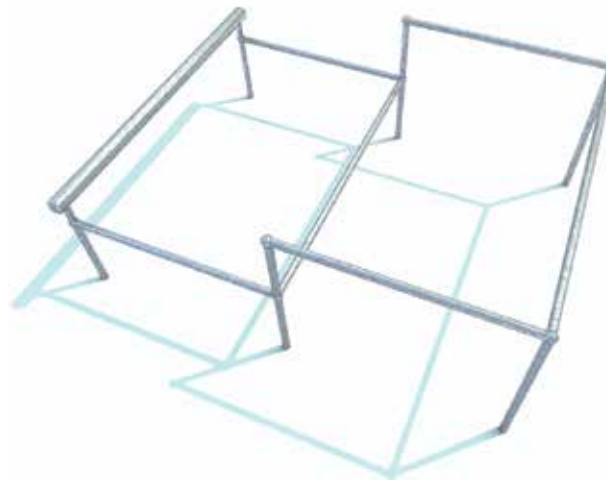

vaults

PK-VA Rail 01

Vaults

age group / altersgruppe / grupo de edad: 12+

dimensions / gröÙe / dimensiones (m): 1,5 x 2,0 x 0,8

required area / benötigte fläche / superficie necesaria: 6,5 x 7,0

PK-VA Rail 02

Vaults

age group / altersgruppe / grupo de edad: 12+

dimensions / gröÙe / dimensiones (m): 2,1 x 2,9 x 1,1

required area / benötigte fläche / superficie necesaria: 5,1 x 5,9

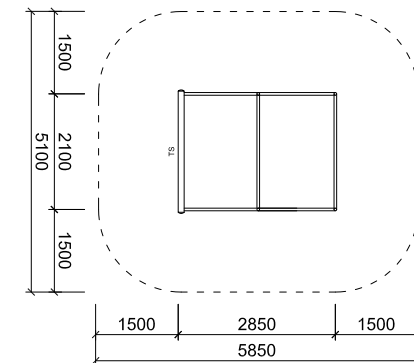
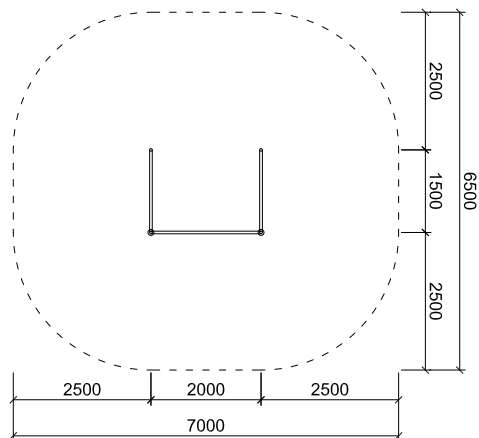



vaults



vaults

PK-VA Vault 01

Vaults

age group / altersgruppe / grupo de edad: **12+**

dimensions / gröÙe / dimensiones (m): **0,9 x 0,2 x 1,0**

required area / benötigte fläche / superficie necesaria: **3,2 x 3,9**

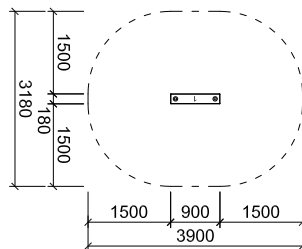

PK-VA Vault 03

Vaults

age group / altersgruppe / grupo de edad: **12+**

dimensions / gröÙe / dimensiones (m): **0,9 x 1,3 x 1,0**

required area / benötigte fläche / superficie necesaria: **3,9 x 4,3**

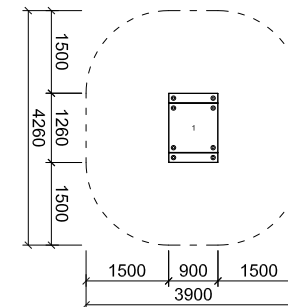



vaults



walls

182 183

flux
parkour



PK-VA Vault 05

Vaults

age group / altersgruppe / grupo de edad: **12+**

dimensions / gröÙe / dimensiones (m): **2,0 x 2,0 x 1,2**

required area / benötigte fläche / superficie necesaria: **5,0 x 5,0**

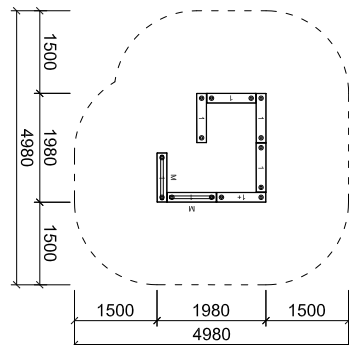

PK-WA Wall 01

Walls

age group / altersgruppe / grupo de edad: **12+**

dimensions / gröÙe / dimensiones (m): **0,9 x 1,1 x 1,9**

required area / benötigte fläche / superficie necesaria: **5,9 x 6,1**

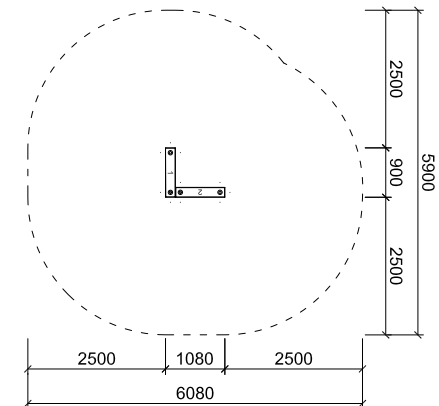

flux

parkour



walls



walls

PK-WA Wall 05

Walls

age group / altersgruppe / grupo de edad: 12+

dimensions / gröÙe / dimensiones (m): 2,2 x 0,9 x 2,8

required area / benötigte fläche / superficie necesaria: 7,2 x 5,9

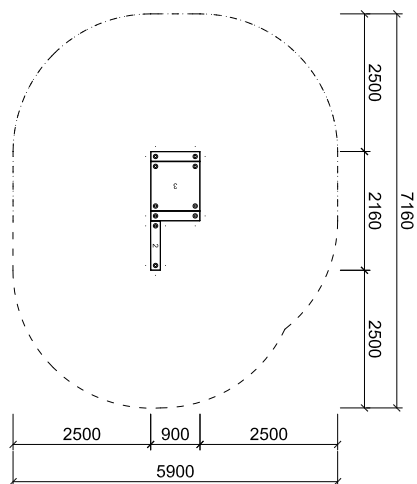

PK-WA Wall 12

Walls

age group / altersgruppe / grupo de edad: 12+

dimensions / gröÙe / dimensiones (m): 0,9 x 2,2 x 2,8

required area / benötigte fläche / superficie necesaria: 5,1 x 6,0

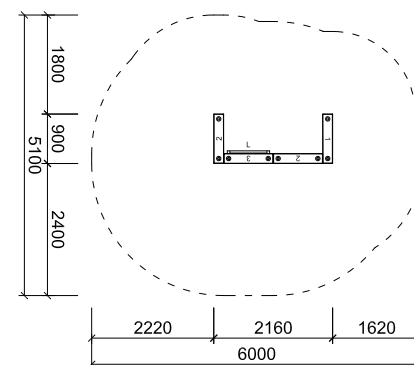



walls

PK-WA Wall 10

Walls

age group/altersgruppe/grupo de edad: 12+

dimensions / gröÙe / dimensiones (m): 0,9 x 1,3 x 1,9

required area / benötigte fläche / superficie necesaria: 5,9 x 6,3

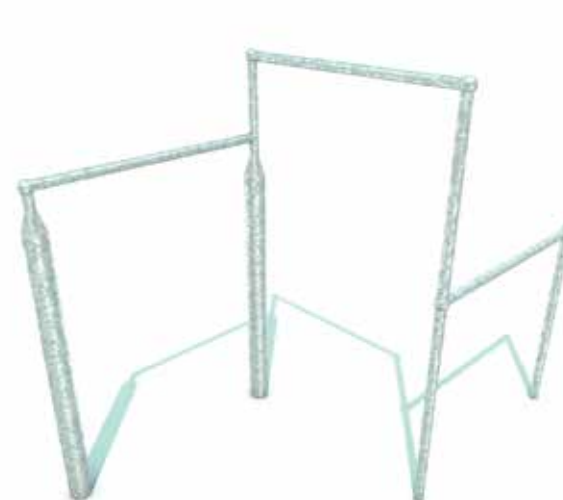
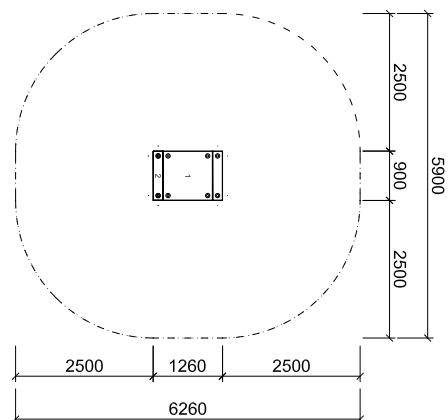

swing bars

PK-SB Bar 02

Swing bars

age group/altersgruppe/grupo de edad: 12+

dimensions / gröÙe / dimensiones (m): 2,4 x 1,2 x 2,3

required area / benötigte fläche / superficie necesaria: 6,2 x 7,4

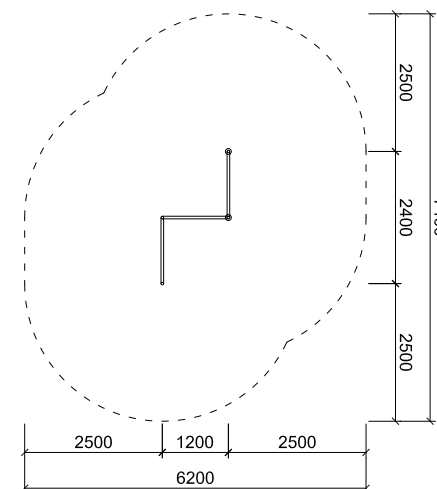

184 185



flux

parkour

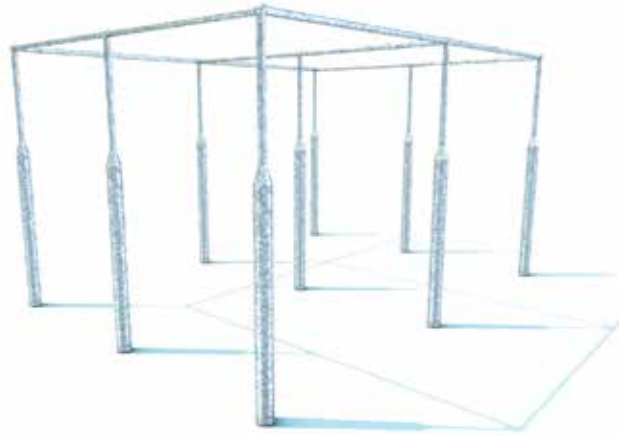

swing bars



swing bars

PK-SB Bar 05

Swing bars

age group / altersgruppe / grupo de edad: **12+**

dimensions / gröÙe / dimensiones (m): **3,0 x 4,6 x 2,3**

required area / benötigte fläche / superficie necesaria: **8,0 x 9,6**

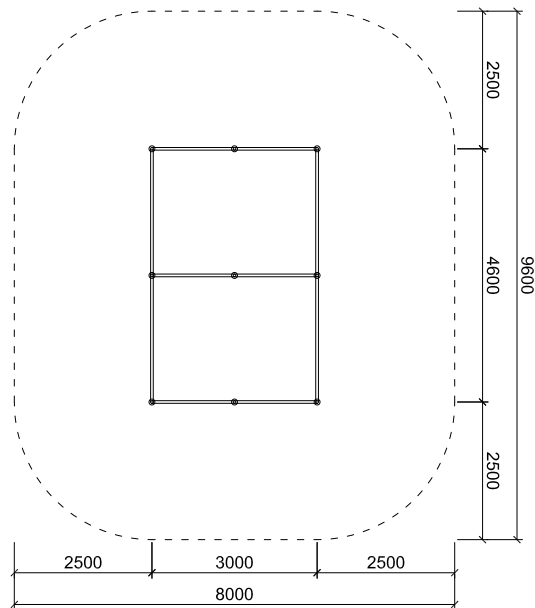

PK-SB Bar 08

Swing bars

age group / altersgruppe / grupo de edad: **12+**

dimensions / gröÙe / dimensiones (m): **4,2 x 4,4 x 2,3**

required area / benötigte fläche / superficie necesaria: **8,1 x 8,5**

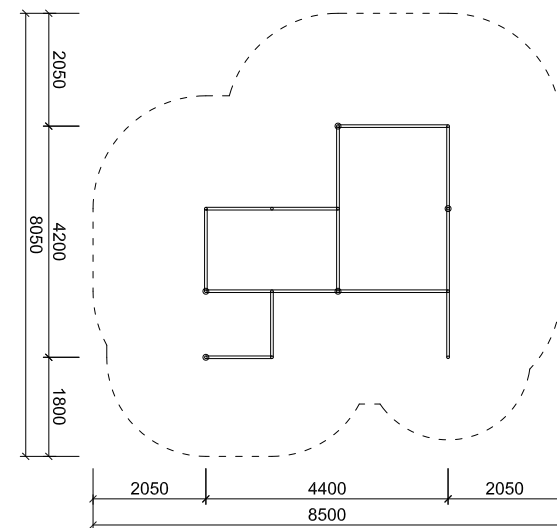

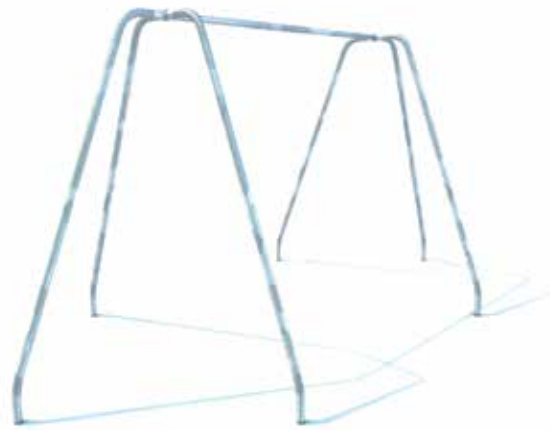

swing bars



bench

PK-SB Bar 06

Swing bars

age group / altersgruppe / grupo de edad: 12+

dimensions / gröÙe / dimensiones (m): 2,3 x 4,6 x 2,3

required area / benötigte fläche / superficie necesaria: 7,3 x 9,6

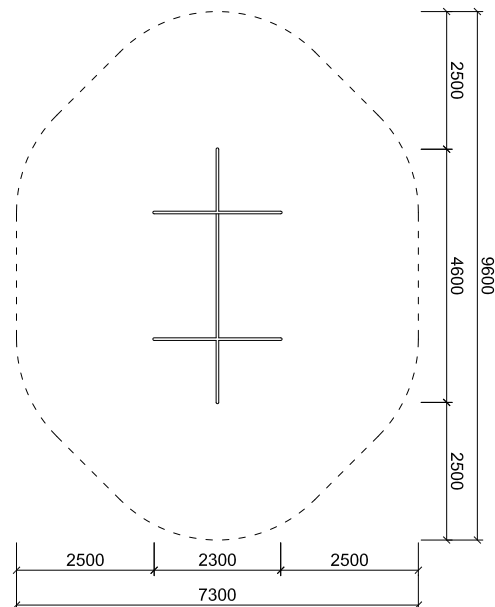

PK-BE Bench 01

Bench

age group / altersgruppe / grupo de edad: 12+

dimensions / gröÙe / dimensiones (m): 1,8 x 0,5 x 0,9

required area / benötigte fläche / superficie necesaria: 6,8 x 5,5

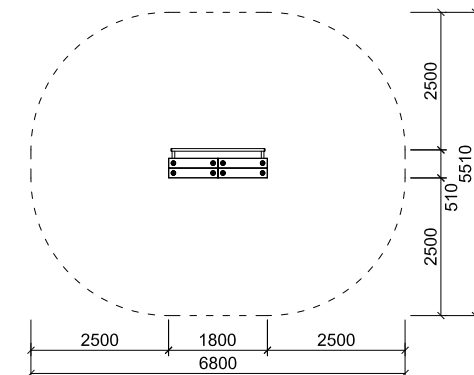

references



188 189

flux
parkour



ideas







www.mmcite.com





The Centre of Street Furniture – Bílovice

